

JK- 6380D

中厚料上下送料自动剪线平缝机

使用说明/零件手册

目 录

使用说明

1、机器简介	1
2、主要技术规格	1
3、安装油盘	1
4、安装机头	2
5、安装膝控装置	2
6、调整膝控装置	3
7、润滑	3
8、试车	4
9、安装机针	5
10、装卸梭芯套	5
11、绕取梭芯线	5
12、穿底线	6
13、穿面线	6
14、调节针距	7
15、缝纫及倒缝	7
16、调节线的张力	8
17、调节压脚压力	8
18、调节剪线后线头的长度	9
19、调节挑线簧	9
20、调节机壳线勾	10
21、调节压脚高度	10
22、调节送布牙高度	10
23、调节送布牙的角度	11
24、调节倒顺缝针距误差	11
25、调节松线器的挺线	11
26、调节机针与送布机构同步	12
27、调节旋梭油量	12
28、调整针杆高度与旋梭同步	13
29、调节油泵供油	13
30、调节摆压脚与小压脚交替提升量	14
31、剪线装置的调整	15-16
32、清扫	17

零件手册

1、机壳部件	18 ~ 19
2、针杆挑线部件	20 ~ 21
3、压脚部件	22 ~ 23
4、送料部件	24 ~ 27
5、上送料部件	28 ~ 29
6、旋梭部件	30 ~ 31
7、供油润滑部件	32 ~ 33
8、剪线部件	34 ~ 35
9、倒缝部件	36-37
10、附件	38-39

使 用 说 明

1. 机器简介

6380D型直驱中厚料上下送料自动剪线平缝机采用连杆式送料, 连杆挑线机构, 旋梭勾线, 形成301线迹。

本机采用油泵自动润滑, 运转轻滑, 噪音低, 振动小, 特别适用于缝制皮革, 帆布, 厚重装饰布, 织带类织物, 如: 箱包, 汽车座垫, 帐篷, 沙发等。

电脑控制的剪线、定针数、定针位功能, 准确可靠。

2. 主要技术规格

型 号	6380D
缝 料	中厚料
最高转速	2000针/分
最大针距	8mm
针杆行程	37mm
压脚交互量	3.5-5.5mm
采用机针	DP x17 23#
压脚提手	8mm
升高度	16mm
采用旋梭	自动润滑大旋梭
供油方式	全自动供油
电机功率	750W

3. 安装油盘 (图1)

1. 将机头防震块② (两个) 插进油盘①前方的角内。

2. 将机头防震块③ (两个) 插进油盘①后方的角内。

3. 水平地将油盘④嵌在台板的框孔内。

4. 将两个机壳铰链套⑤放入台板的凹槽内。

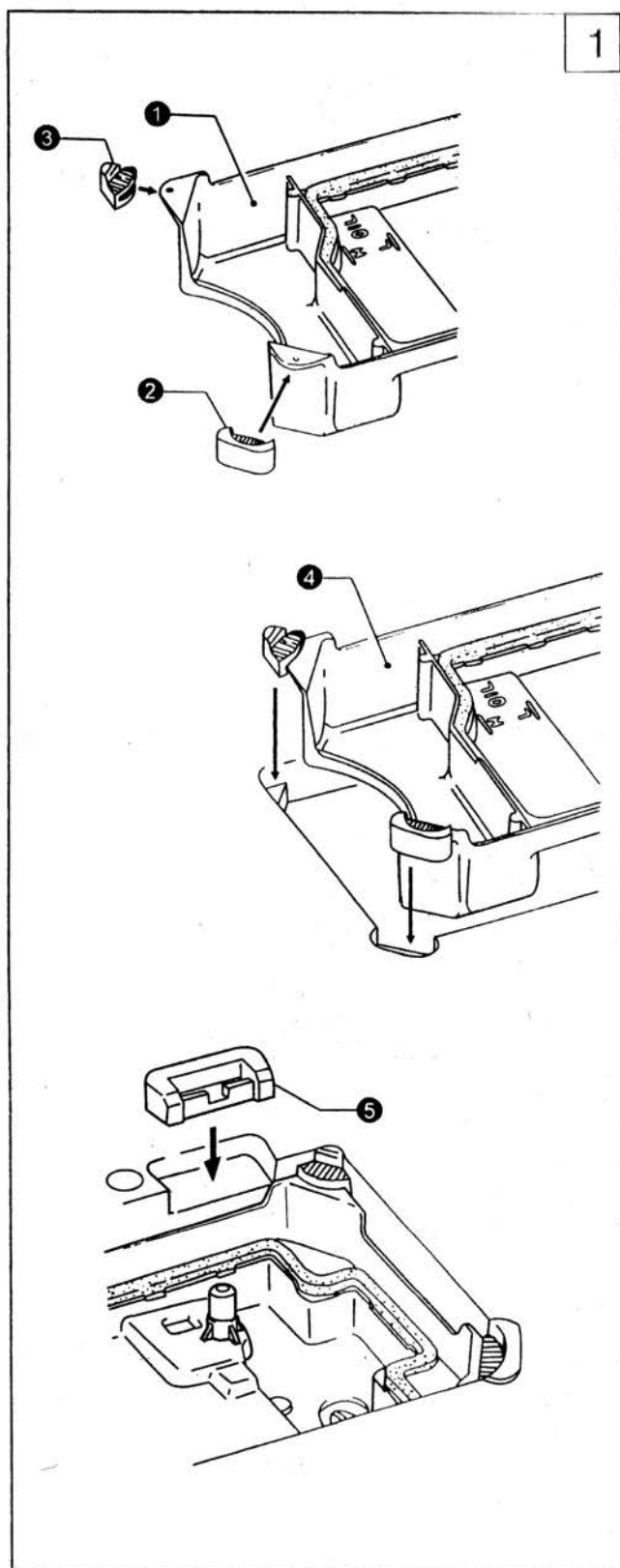

2

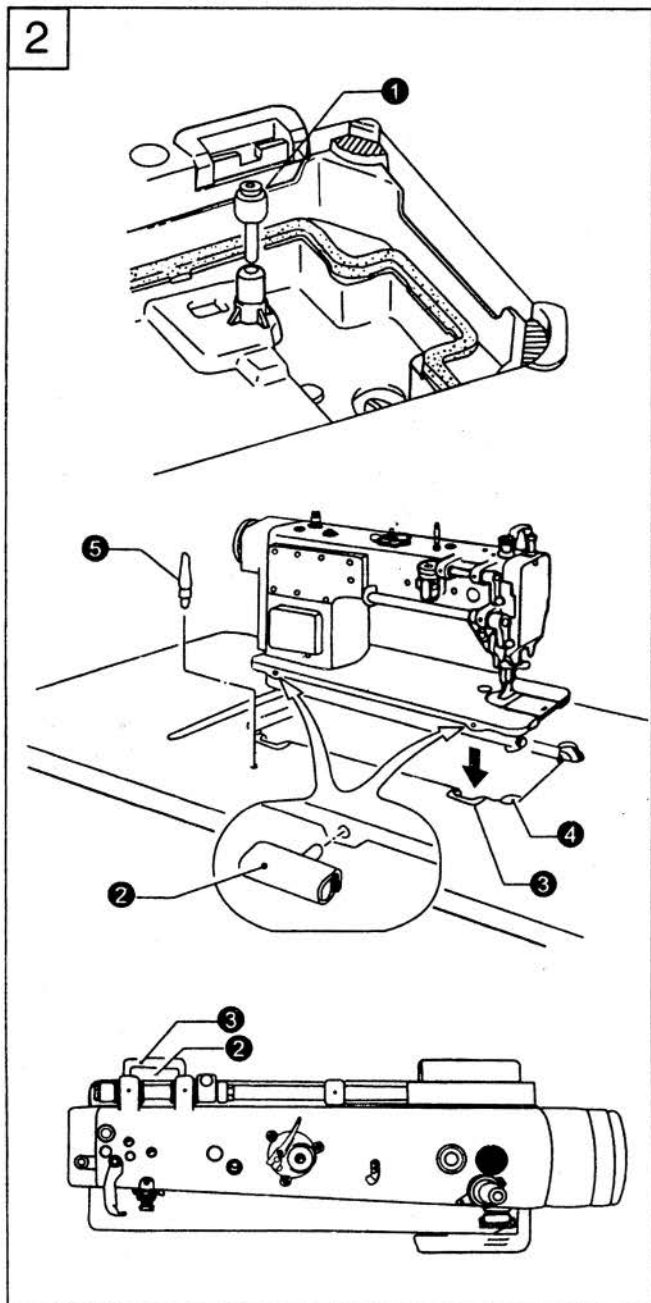

4.安装机头 (图2)

1.插入膝控提升顶杆 ①。

2.将两个机壳铰链 ② 插入机头平板的两孔内。

3.将机头上的铰链勾住台板上的铰链套，平稳地将机头放入台板的框孔中。

4.将机头撑杆 ⑤ 插入孔中。

注意：确保机头撑杆插入孔中。

如撑杆未插到最低位置，放入机头时，机头将发生倾倒，这样比较危险。

3

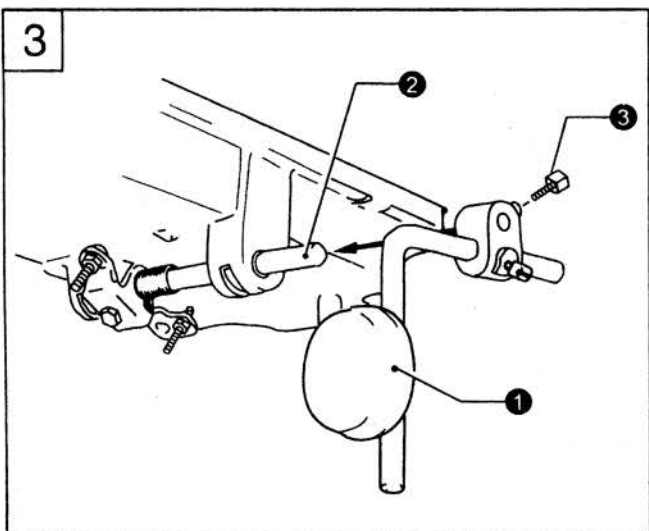

5.安装膝控装置 (图3)

将膝控碰块 ①，弯杆及接头插入铰链轴 ② 中，稍微拧紧螺钉 ③。

6. 调整膝控装置 (图4)

1. 转动压脚提升扳手①将压脚②完全放下。
2. 松开螺母③。
3. 拧紧螺钉⑥调节膝控限位架, 使之转动2mm。
4. 拧紧螺母③。
5. 松开螺母⑦。
6. 拧动螺钉⑧, 使该螺钉的末端至膝控限位架之间的长度达到8mm。
7. 通过转动螺钉⑧并操作膝控碰块, 可以使压脚底面至针板的距离在16mm之内(202D2为13mm)得到调整。
8. 调节完成后, 拧紧螺母⑦。

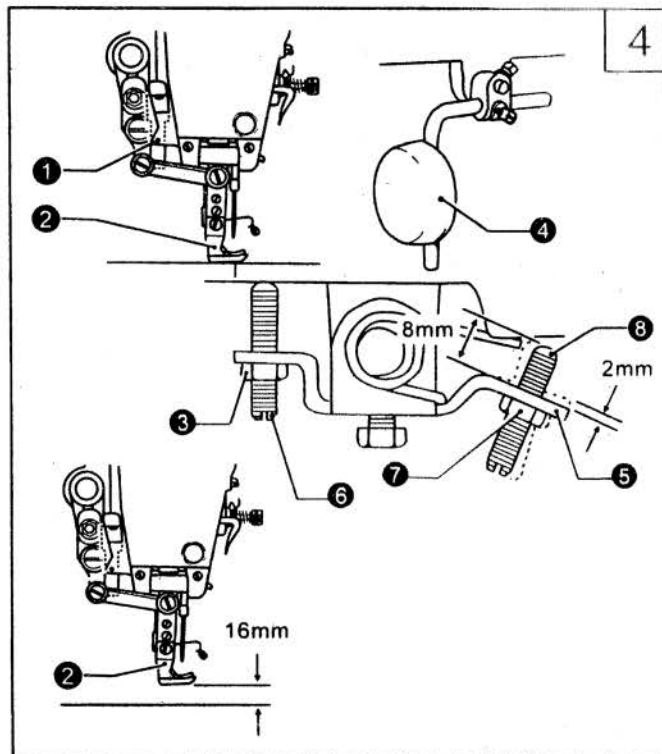

7. 润滑 (图5)

1. 油量

油量必须按油盘内标记加注, 图中标记(A)是油量最高位, (B)是油量最低位。注意油量不得低于标记(B)否则缝纫机各部位就会出现进油停止, 造成发热咬死等情况。

2. 加油

必须使用18#高速缝纫机油, 运转前油量加至标记(A)。

3. 换油

①旋下放油螺钉(C), 排净废油。

②扫清油盘污尘, 旋紧放油螺钉(C), 加注新油。

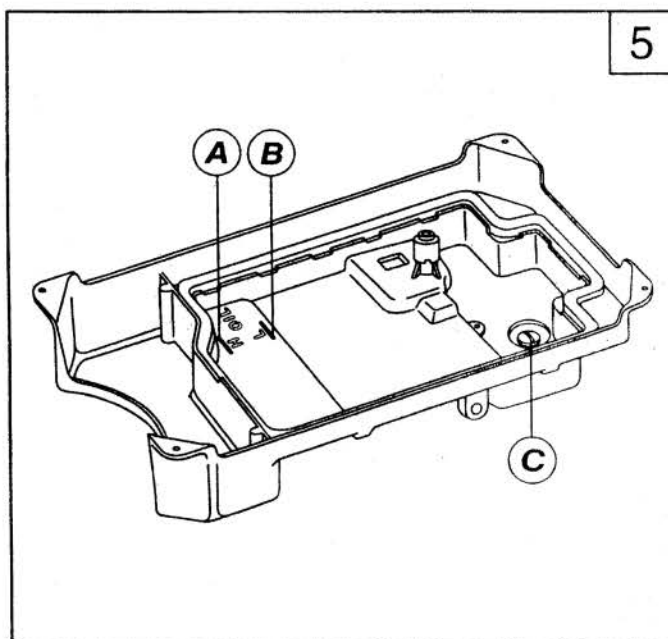

6

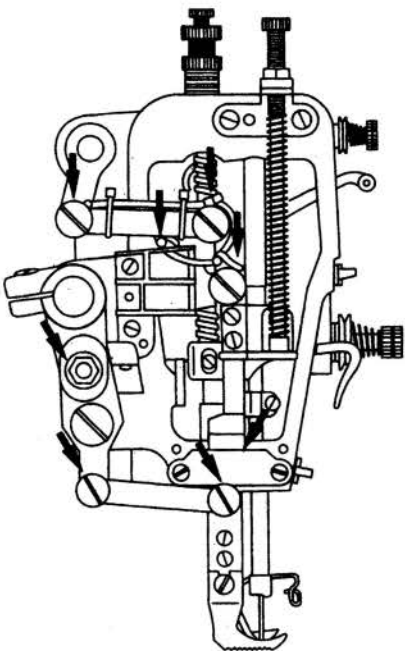
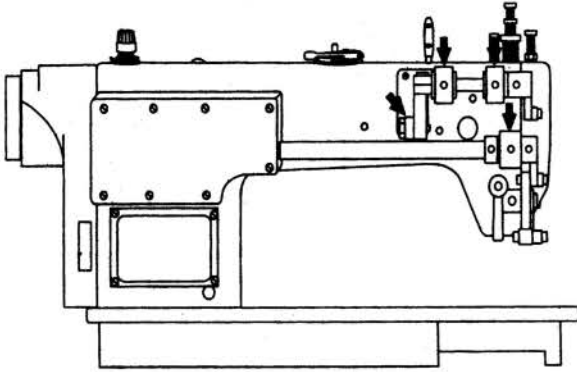
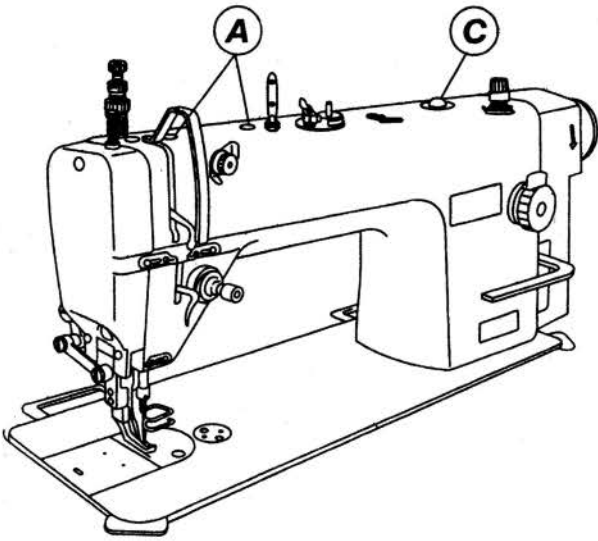

8.试车 (图6)

新机器在开始使用和长期搁置重新使用时, 先卸下机头上部的橡皮塞 (A) 和面板, 按图示的位置充分加油, 然后装上面板, 抬起压脚进行低速运转1000~1500针/分, 并观察油窗 (C) 的喷油情况, 润滑正常后, 仍须保持低速30分钟的运转试验, 以后逐步提高缝纫速度; 经过一个月左右的使用, 使机器充分跑合。然后根据工作的性质再提高到一定缝速。

9. 安装机针 (图7)

1. 转动上轮使机针上升至最高位置。
2. 旋松夹针螺钉 ②。
3. 将机针 ③ 直线插入到底 (碰到针杆孔的底部为止), 确保长槽向左, 然后拧紧螺钉 ②。

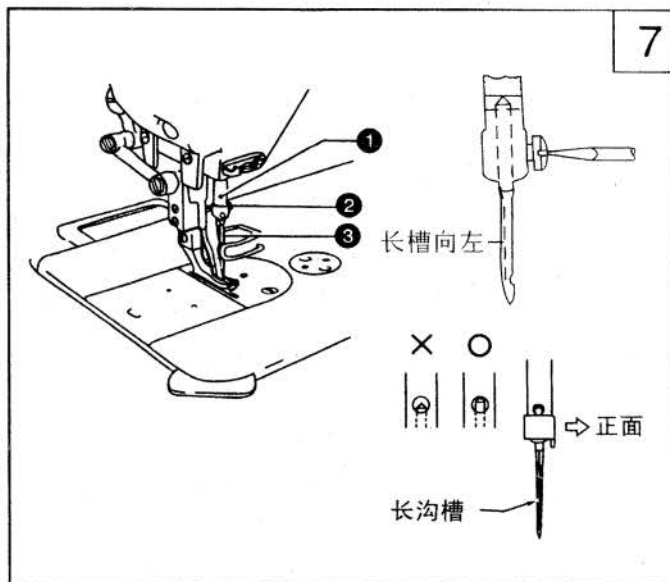

10. 装卸梭芯套 (图8)

1. 装梭心套的时候, 机针应该在最高位置。先拉开梭门盖 ①, 之后把梭心套放入旋梭中。放入时请注意梭心套上的定位板是否已经和旋梭心轴上的定位槽相扣合。
2. 卸梭心套时, 必须将梭门套向外扳开并且扳足, 之后捏着扳开的梭门盖徐徐地取下梭心套, 如此才能使梭心套钩住梭心, 不让梭心脱落。

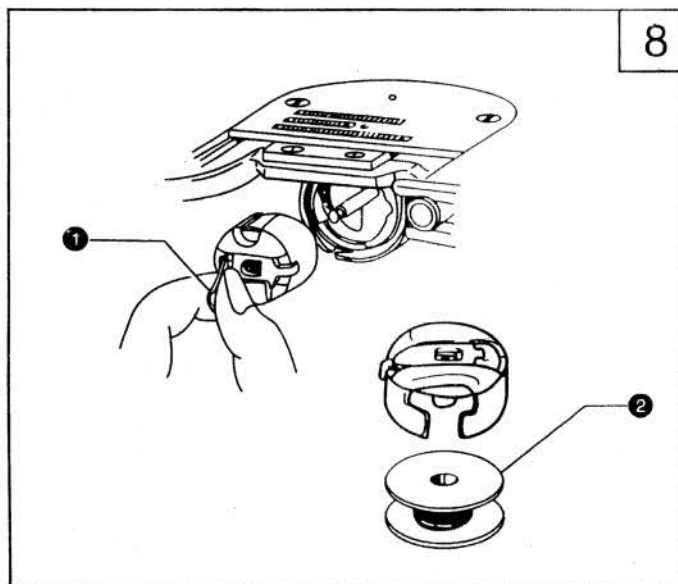

11. 绕取梭芯线 (图9)

1. 打开电源。
 2. 将梭芯插入绕线轴 ② 的底部。
 3. 根据箭头所示的方向, 先将线在梭芯上绕几圈。
 4. 扳动绕线摆杆 ③。
 5. 将压脚抬起来。
 6. 踩下踏板, 便开始自动绕底线了。
 7. 当梭芯绕满后, 绕线摆杆 ③ 便会自动复位。
- * 如果梭芯线排列不齐, 可以通过松开过线架螺钉 ④ 及移动绕线摆杆 ③ 的位置进行调节。
- * 绕线量由满线跳板上的满线度调节螺钉 ⑥ 加以调节。

注意:
适当的绕线量为平行绕线至梭心外径的80%。

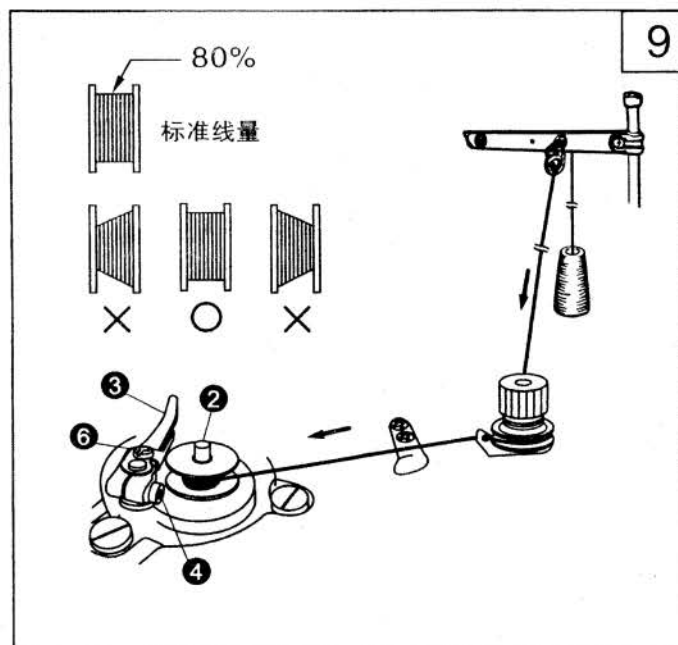

10

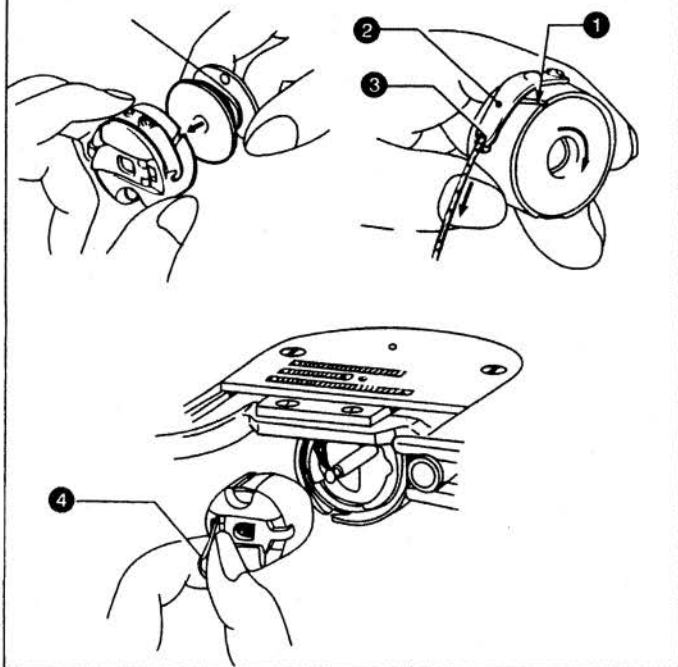

12.穿底线(图10)

- 1.转动上轮使机针上升至最高位置。
- 2.梭芯线应为右捻线，然后将梭芯装入梭芯套中。
- 3.捏着线头使其嵌入梭芯套开口槽①中，经过梭皮簧②顶端叉口③中间拉出线头。
- 4.当牵引线时，梭芯应是顺时针转动。
- 5.扳开梭门盖④，将梭芯套装入旋梭中（放入时请注意梭芯套上的定位板是否已经和旋梭芯轴上的定位槽相扣合。）

13.穿面线(图11)

在穿面线之前请让挑线杆上升至最高位置，这样便于穿线并可防止开始缝纫时发生面线从针孔中脱落。

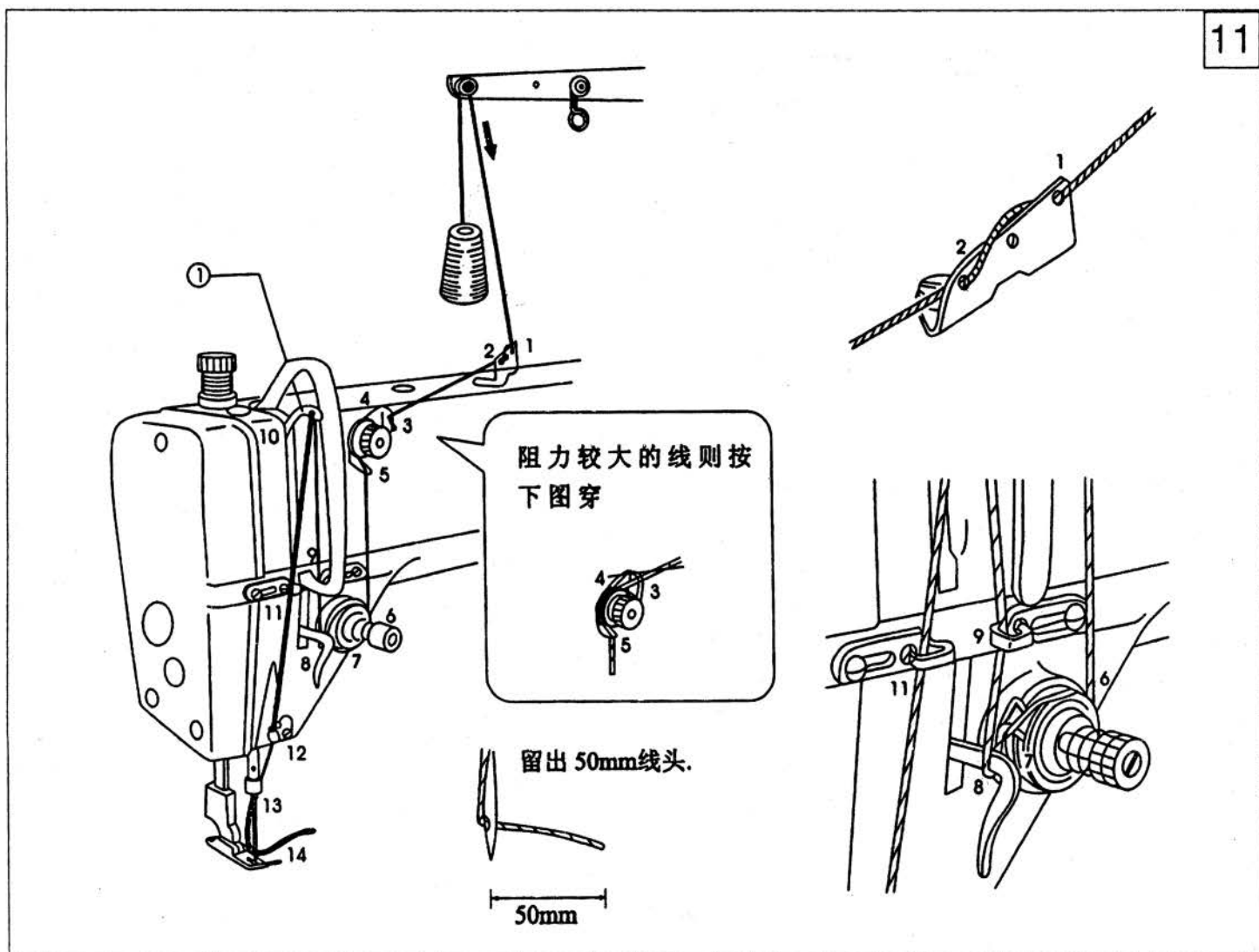

11

14. 调节针距 (图12)

按下针距按键 ②，左右转动针距盘，将针距标盘上的数字对准针距按键 ②上的竖线标记。

* 数字越大，相应的针距越大。

* 当针距标盘上的数字从大向小方向转动时，将倒缝扳手向下压至一半位置时，转动时更加轻松一些。

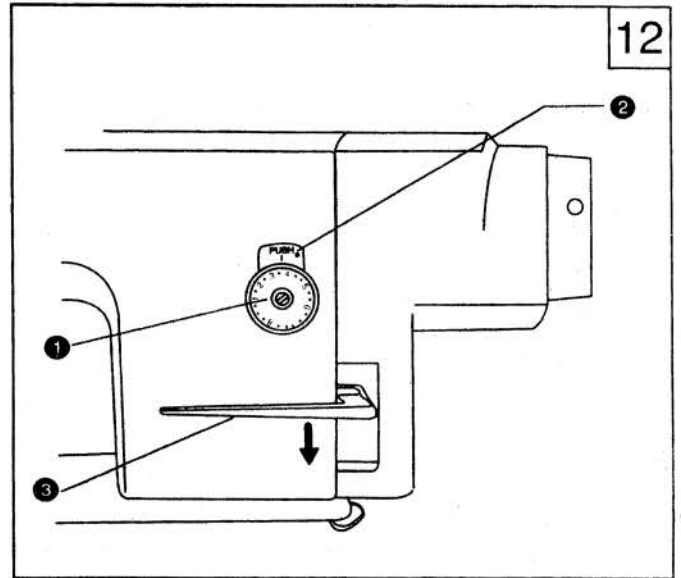

15. 缝纫及倒缝 (图13)

1. 按下电源开关。

2. 踩下踏板，缝制开始。

正常缝制过程中，按下倒缝扳手 ①或是按下自动倒缝开关，便开始反向送料，放松时，则恢复正常送料。

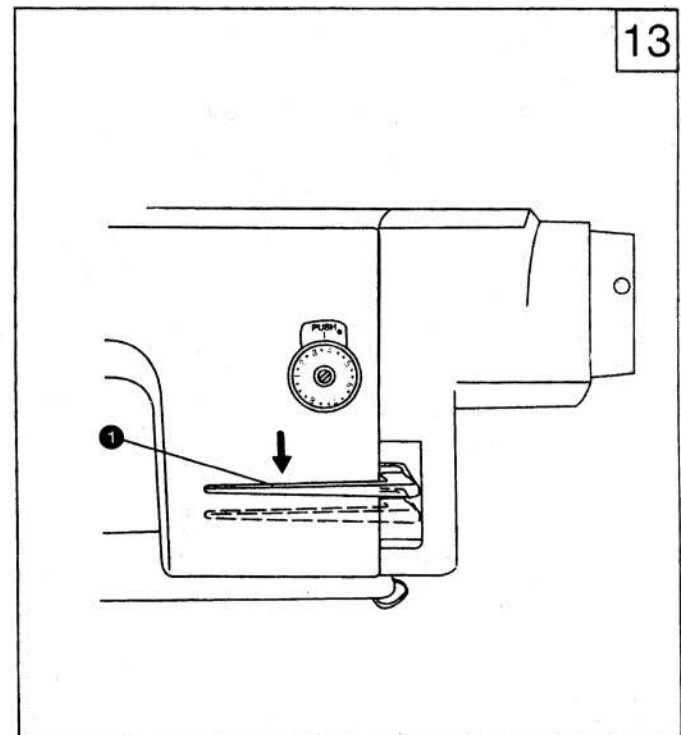

16. 调节线的张力(图14)

14

正常线迹



● 当面线张力太弱时出现的线迹

- 增大面线张力
- 减弱底线张力



● 当面线张力太强时出现的线迹

- 减弱面线张力
- 增大底线张力

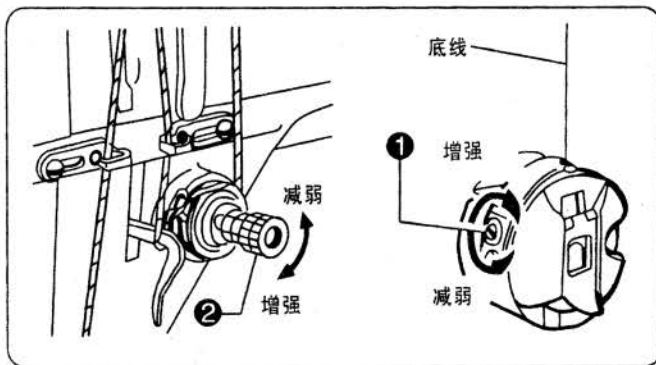

<底线张力>

通过转动梭皮螺钉①调节底线的张力，一般为捏住线头吊起梭心套，梭芯套能够缓慢地自由落下就可使用了。

<面线张力>

将底线张力调节完后，再调节面线张力更好，会出现正常的线迹。

1. 放下压脚。
2. 调节夹线器螺母②。

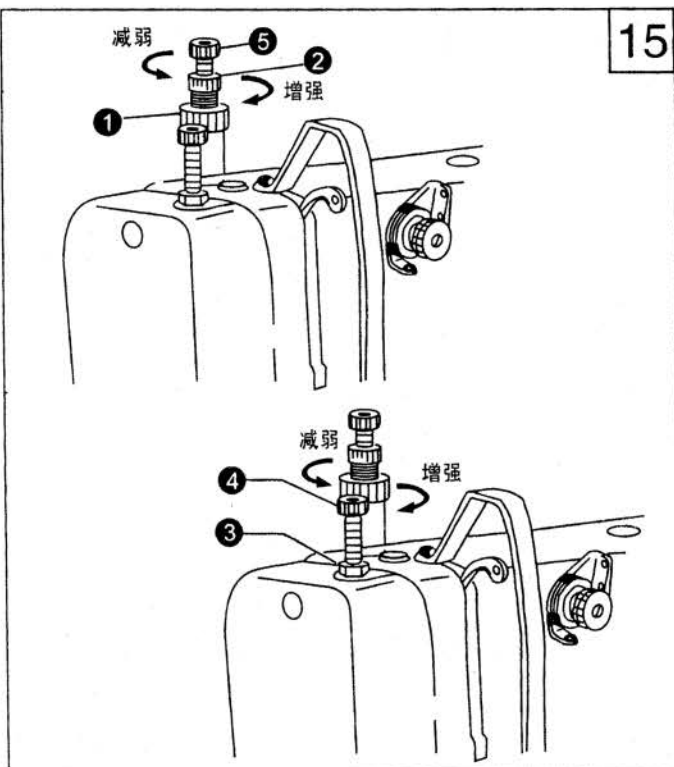

15

17. 调节压脚压力(图15)

<调节压脚的压力>

1. 旋松调压螺钉锁紧螺母①。
2. 转动调压螺钉②来调节压脚压力，在压力不够的情况下，可以转动螺钉⑤来增加压力。
* 在保证缝料不打滑的情况下，压脚的压力尽可能的弱一些。
3. 拧紧调压螺钉锁紧螺母①。

<调节送料压脚的压力>

4. 旋松锁紧螺母③。
5. 转动调节螺钉④来调节送料压脚的压力，顺时针转动调节螺钉④来增大压力，逆时针转动则减小压力。
6. 拧紧锁紧螺母③。

18. 调节剪线后线头的长度 (图16)

通过转动小夹线螺母 ① 来调节。

- 在剪线的时候，夹线器松开，面线只有小夹线器提供的张力。
- 标准面线线头的长度为40~70mm。
- 如果小夹线螺母 ① 旋紧，那么面线的线头长度就短。如果小夹线螺母 ① 旋松，那么面线的线头长度就长。

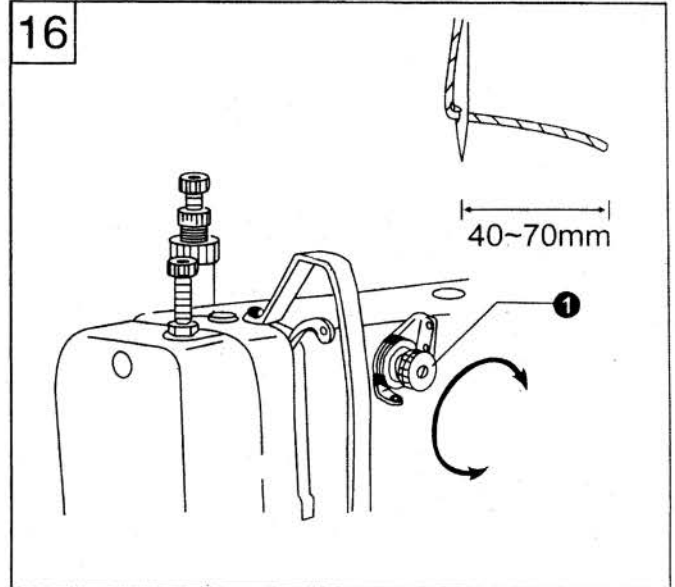

19. 调节挑线簧 (图17)

★ 挑线簧的标准位置为：当压脚 ② 放下时，大线勾 ③ 的上表面至挑线簧 ① 5~8mm

1. 放下压脚 ②。
2. 松开固定螺钉 ④。
3. 转动夹线组件 ⑤ 调整夹线簧的位置。
4. 拧紧固定螺钉 ④。

★ 挑线簧的标准强度为0.3~0.6N。

5. 将面线拉出夹线器 ⑤ 少许，并用手指按住。
6. 将面线向下拉，使挑线簧 ① 与大线勾 ③ 上表面一致，这时就测定挑线簧的强度。
7. 用开刀插入夹线螺钉槽 ⑥ 中，通过转动开刀来调节挑线簧 ① 的力度。

注意：

当使用测力器 ⑦ 请读取对准红线上的那个数字。

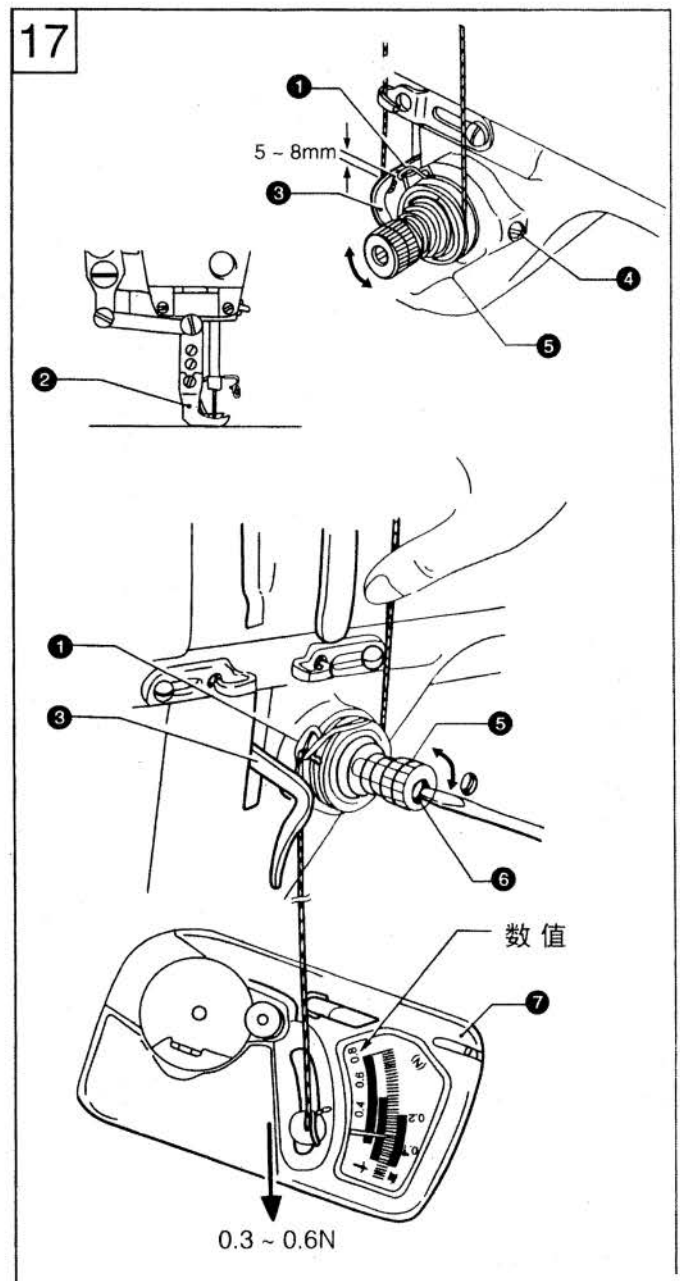

18

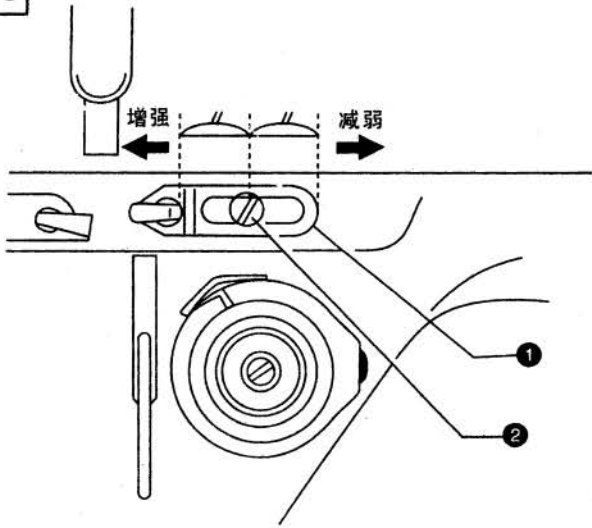

20.调节机壳线勾(图18)

机壳线勾①的标准位置是螺钉②处于机壳线勾调节范围的中心位置。

通过松开螺钉②，移动机壳线勾来调节位置。

当缝纫厚料时，将机壳线勾向左移
(挑线力将增大)。

当缝纫薄料时，将机壳线勾向右移
(挑线力将减弱)。

19

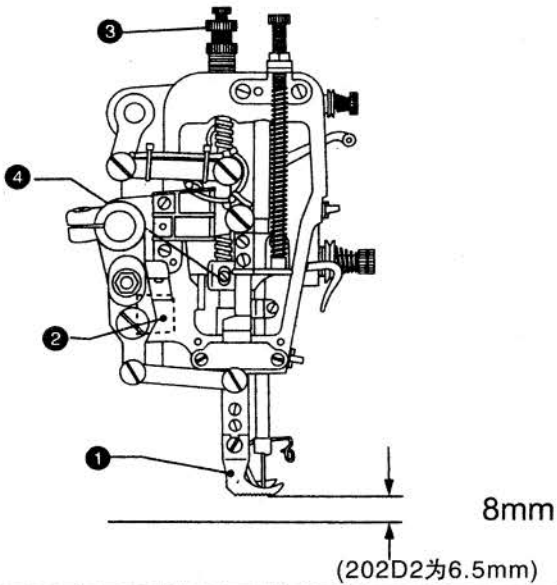

21.调节压脚高度(图19)

当使用压脚扳手提升压脚时，压脚的标准提升高度为8mm

1. 松开压脚调节螺钉③，使压紧杆及压脚上升。
2. 在压脚下放置8mm厚的量块(202D2为6.5mm量块)。
3. 松开螺钉④上下调整压脚高度。
4. 拧紧螺钉④。

20

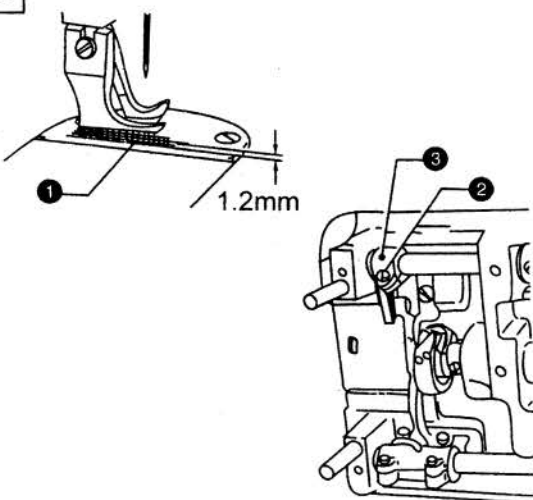

22.调节送布牙高度(图20)

1. 最大针距时，送布牙高出针板1.2mm为标准。
2. 松开螺钉②转动抬牙叉③的角度，就可调整送布牙齿的高度。

23. 调节送布牙的角度 (图21)

送布牙的标准倾斜角度为：当送布牙高于针板并处于最高位置时，牙架曲柄偏心轴⑤上的凹点标记处于水平位置。

1. 转动上轮使送布牙浮出针板并处于最高位置。
2. 松开牙架曲柄轴螺钉⑦。
3. 根据送布牙的标准角度位置，使凹点标记90°范围内转动调整。

- * 送布牙前方降低，可以防止布料起皱 (图A)。
- * 送布牙前方抬高，可以防止布料跑偏 (图B)。

4. 拧紧牙架曲柄轴螺钉⑦。

送布牙角度调整结束后，重新调节送布牙的高度是必要的。

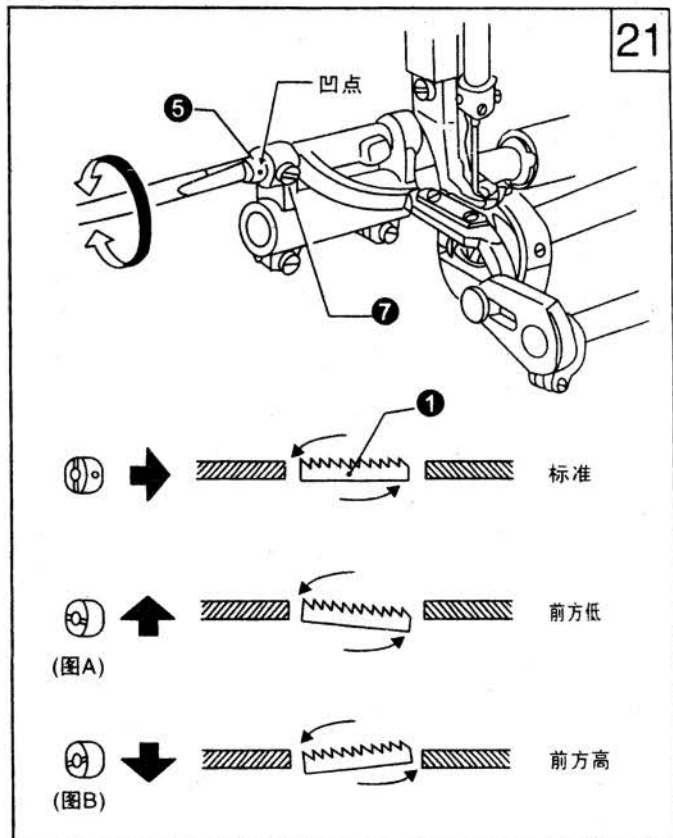

24. 调节倒顺缝针距误差 (图22)

1. 卸下后盖板。
 2. 松开螺钉① 转运针距调节连杆偏心销钉②。
- * 顺时针转：顺缝针距变大，倒缝针距变小。
 - * 逆时针转：顺缝针距变小，倒缝针距变大。
3. 拧紧螺钉①。

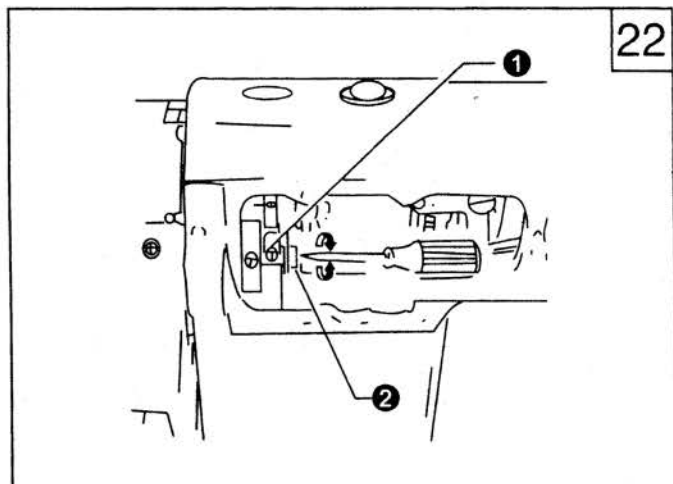

25. 调节松线器的挺线 (图23)

压脚在提升范围内，夹线器上的夹线板有一个张开期，挺线的时间可进行调节。调节时，先卸下机头后侧面的橡皮塞，用螺丝刀旋松膝控提升杠杆（左）螺钉①，这时松线凸轮可以左右移动，往右移挺线慢，往左移挺线快。

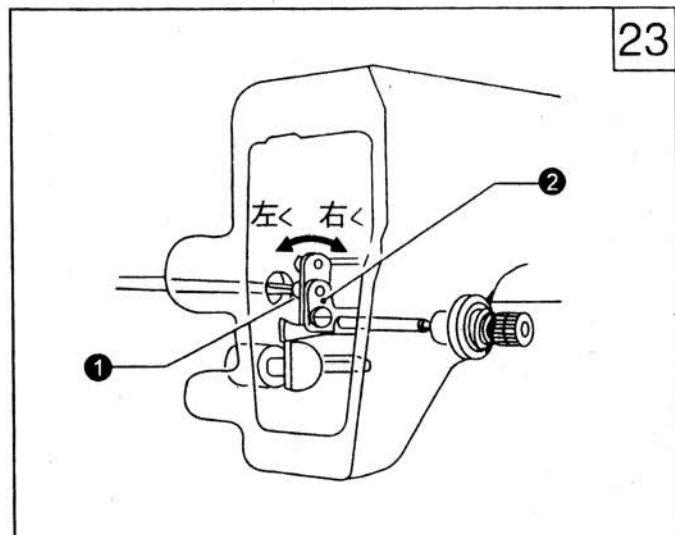

24

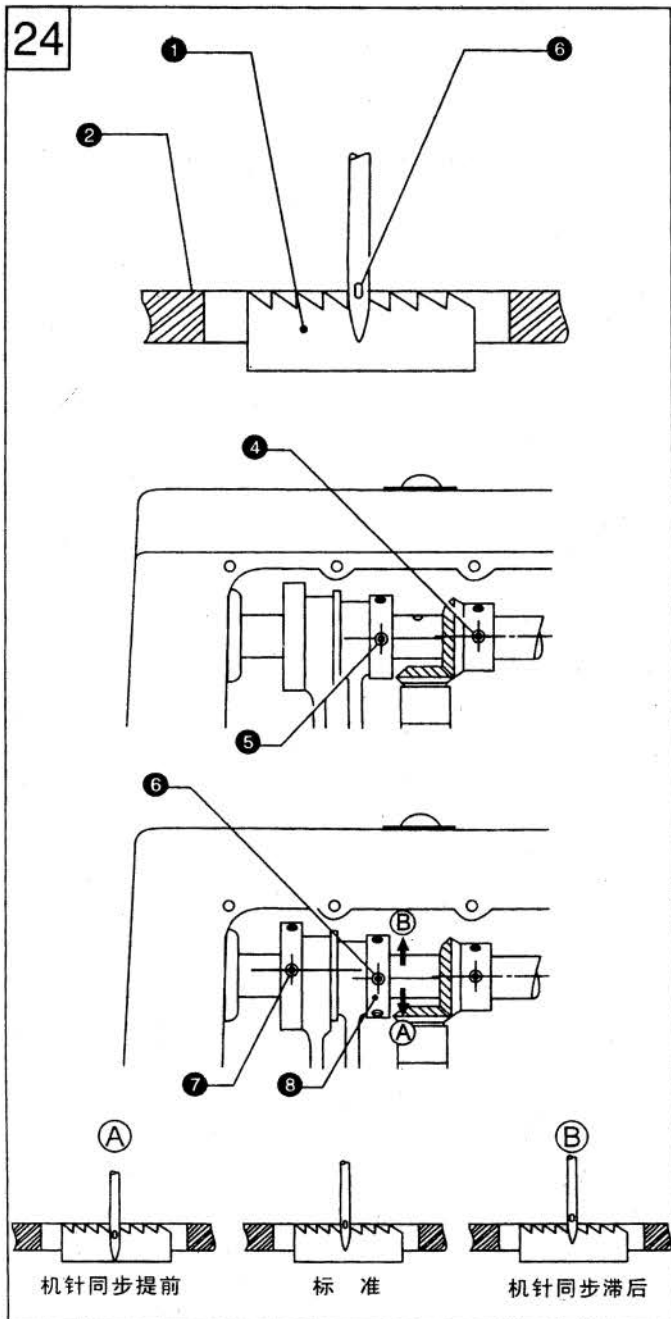

26. 调节机针与送布机构同步(图24)

标准位置：

当送布牙从最高位置下降，机针孔中心③应与针板上表面②、送布牙顶端①在同一水平面上。

调整可以通过调节送布凸轮和抬牙凸轮的安装位置进行。

1. 卸下后盖板。

2. 用左手逆时针转运上轮，以上轴齿轮第二只固定螺钉④为基准，抬牙凸轮的第三只固定螺钉⑤中心，将对齐④中心，稍微向下偏一点。

3. 继续逆时针转动上轮，以抬牙凸轮③第二只紧固螺钉⑥为基准，送布凸轮的第三只紧固螺钉⑦中心，将对齐⑥中心，稍微向上偏一点。

4. 若要调整为非标准位置，则先松开抬牙凸轮上三颗螺钉，再根据①或②所示方向少许转动偏心凸轮③。

为增加线的张力，则向①方向转动。

为避免机针折弯，则向②方向转动。

5. 调整结束后，拧紧所有螺钉。

25

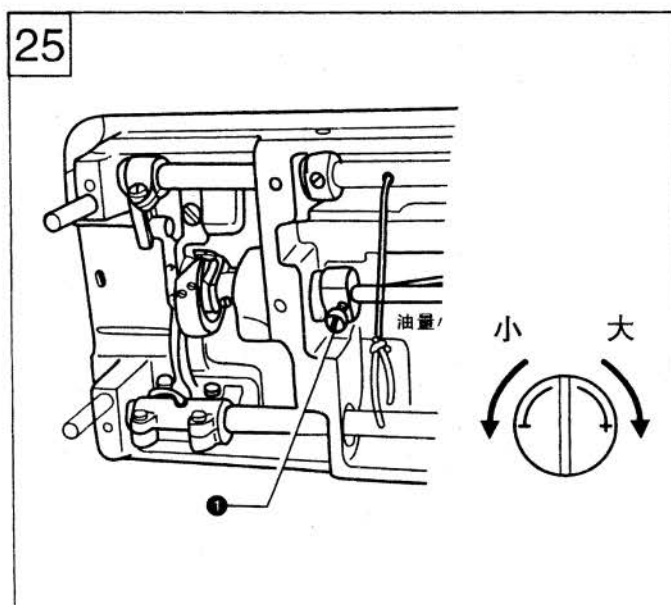

27. 调节旋梭油量(图25)

放倒机头，转动油量调节螺钉①来调节油量大小。

28.调整针杆高度与旋梭同步 (图26)

当针杆降至最下位置时，针杆 ① 最上面的刻线标记应与针杆下套 ② 的下端面一致。

1. 转动上轮，使针杆降至最下位置。
2. 取下橡皮塞 ③。
3. 松开螺钉 ④，然后上下移动针杆 ① 来调节它的位置。
4. 拧紧螺钉 ④。
5. 塞上橡皮塞 ③。

使针杆 ① 从最下位置上升，当针杆 ① 上数第二条刻线标记 ⑥ 对准针杆下套 ② 的下端面时（如图所示），旋梭的梭尖 ⑤ 应对准机针 ⑥ 的中心。

1. 转动上轮使针杆 ① 从最低位置上升，直至上数第二条刻线标记 ⑥ 对准针杆下套的边沿。
*当针杆上升2mm时，针眼上限与旋梭梭尖之间的距离为1.3~1.8mm。
2. 松开螺钉 ⑦，然后将梭尖对准机针 ⑥ 的中心。此时旋梭尖与机针的侧面间隙为0.05mm。
3. 拧紧螺钉 ⑦。

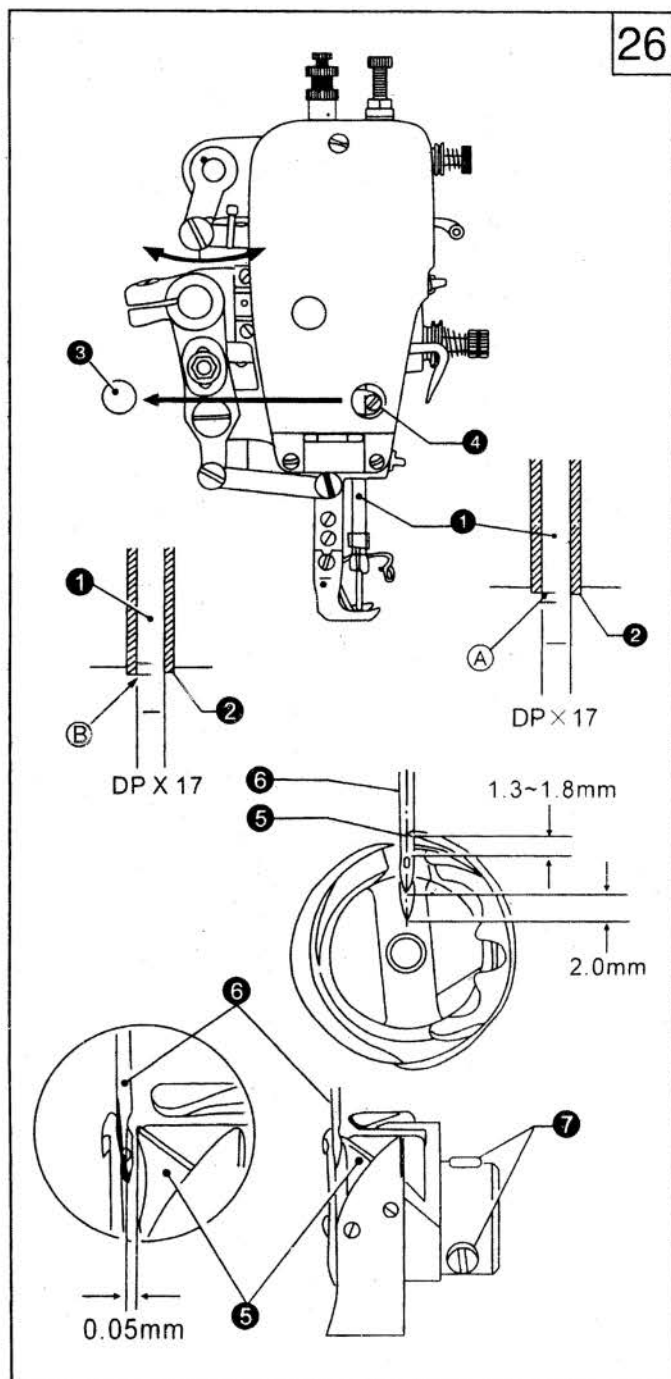

29.调节油泵供油 (图27)

当低速运转时，观察油窗，无喷油现象时，请转动供油调节板 ①，将其盖住油孔 ②。

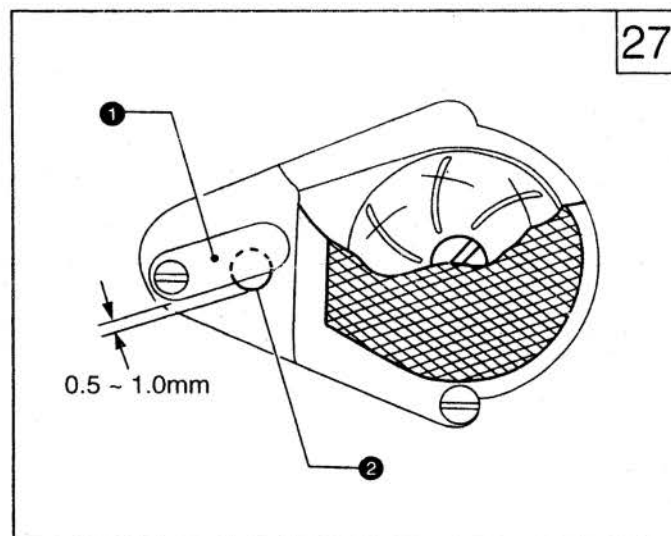

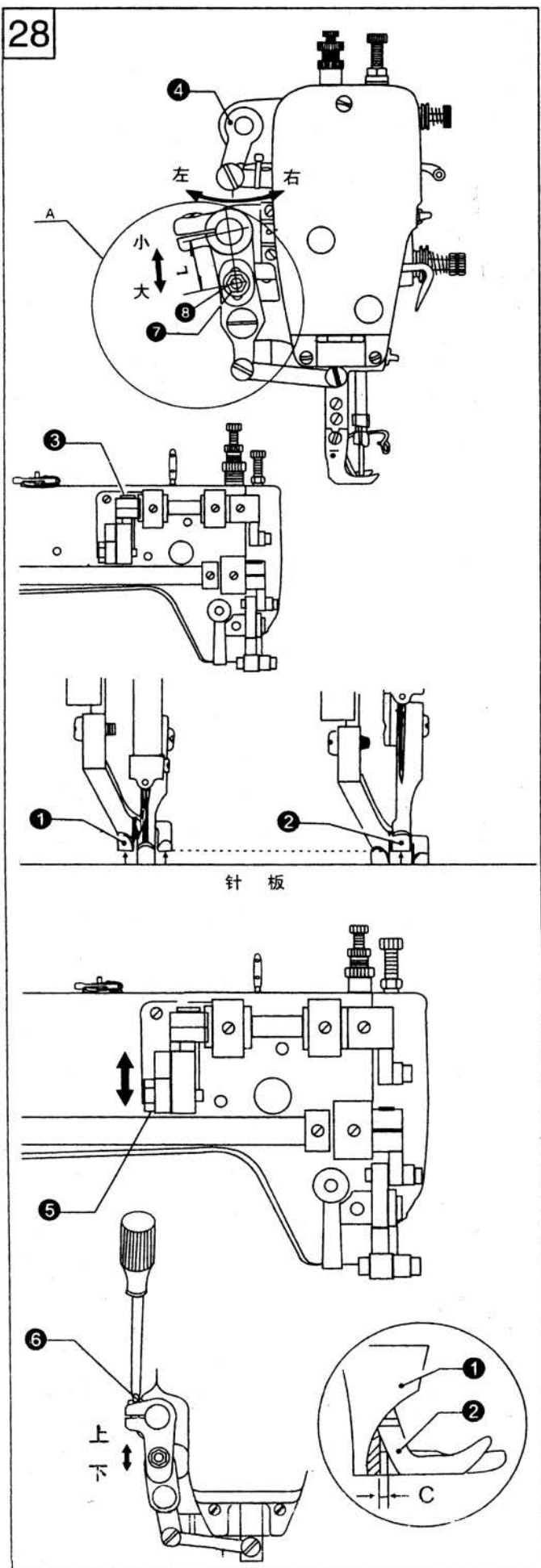

1. 摆压脚及小压脚的垂直方向运动:

★ 摆压脚及小压脚是交替式的上下运动。

★ 摆压脚及小压脚上升高度一般是相同的或是小压脚的上升高度略低一些。

将挑线杆置于最下位置，放下压脚扳手，松开螺钉

③使压脚升降前曲柄左，右移动来调节交替提升量。

(右移：两压脚交替提升量趋于相同)
 (左移：小压脚的提升量减小)

2. 摆压脚及小压脚总提升量的调节:

根据缝料的不同要改变摆压脚，小压脚的提升量。

先将偏心轮连杆螺钉⑤旋松，然后上、下移动来调节该螺钉与压脚升降轴的中心距，中心距调小，则各自的提升量都增加。

3. 摆压脚、小压脚前后方向间隙的调节:

★ 为了在缝纫过程中，使摆压脚槽的前端与小压脚后端面不碰撞，必须保持适当的间隙C (3mm左右)。

旋松摆压脚前曲柄螺钉，然后上、下转动压脚摆动轴⑥来进行调节。

4. 摆压脚量的调节 (见A部)

★ 送布牙送料量与摆压脚送料量之间的标准比率为1:1 (同步送料)。

摆压脚的送料量可根据缝料不同进行调整，松开螺母⑦，上下移动摆压脚滑块③来调节。

(向上：减小中心距L，摆压脚送料量减小)
 (向下：增大中心距L，摆压脚送料量增大)

31.剪线装置的调整

1, 剪线装置 (结构见图29)

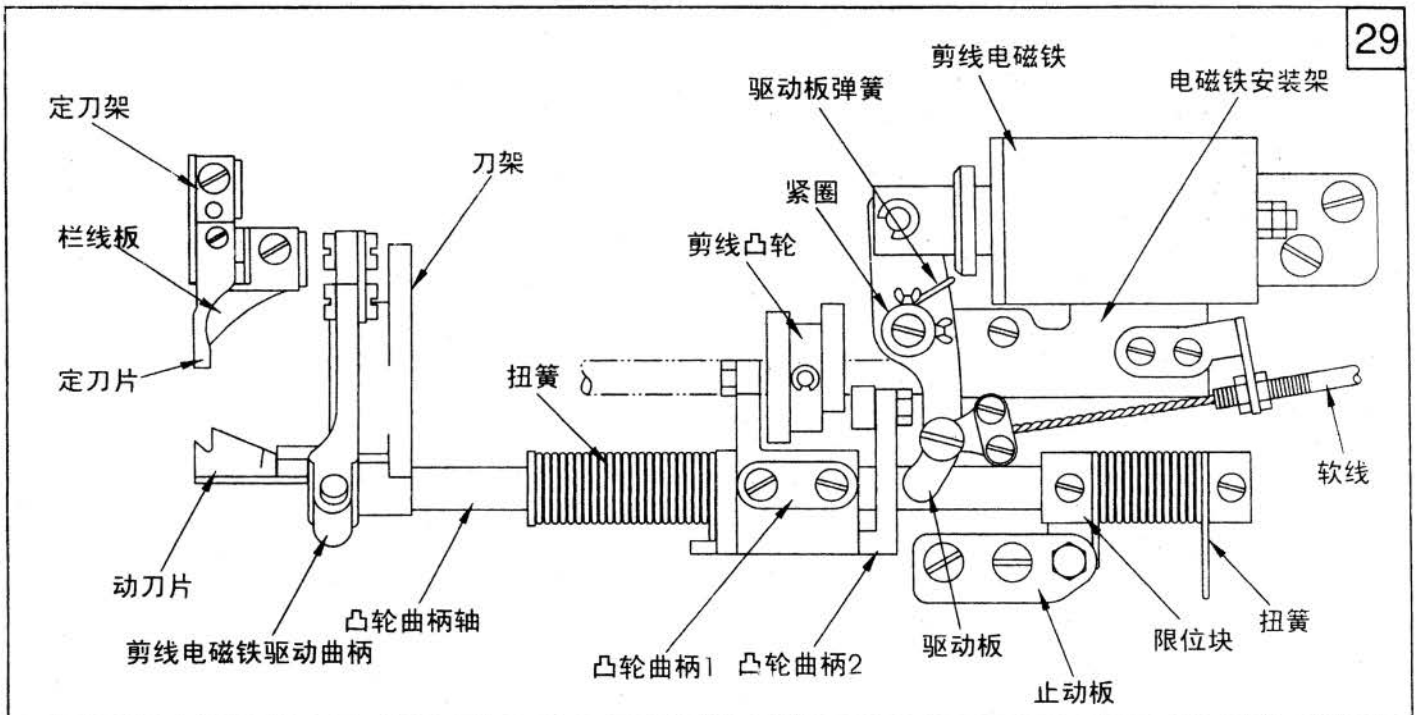

2、定刀片与动刀片的关系：(见图30)

- (1)定刀片①与动刀片②的位置应保证0.3mm。
- (2)可以如图所示进行调整定刀座或定刀片的位置。
- (3)移开旋梭定位勾，安装定刀座。

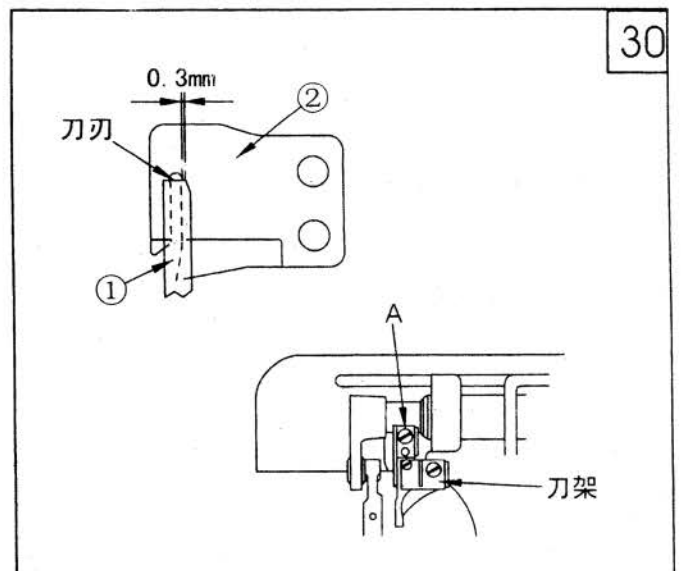

3、凸轮曲柄轴 (见图31)

- (1)装配时，将凸轮曲柄轴①最先装在底板上。
- (2)凸轮曲柄1必须如图所示安装，固定在凸轮曲柄轴①上的平面处。
- (3)轻轻转动凸轮曲柄轴①，将限位块②安装在凸轮曲柄轴①上的平面处。

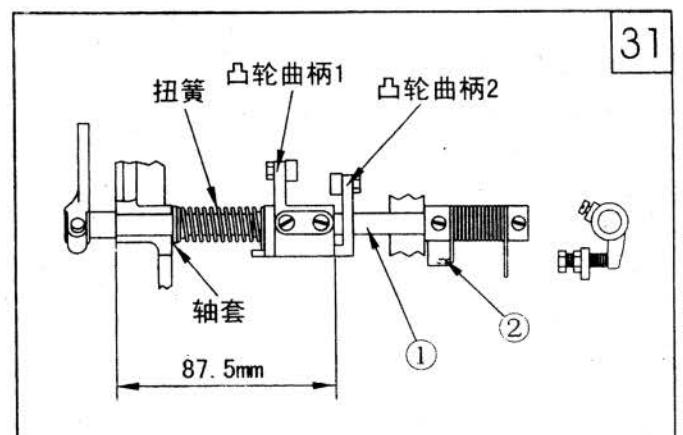

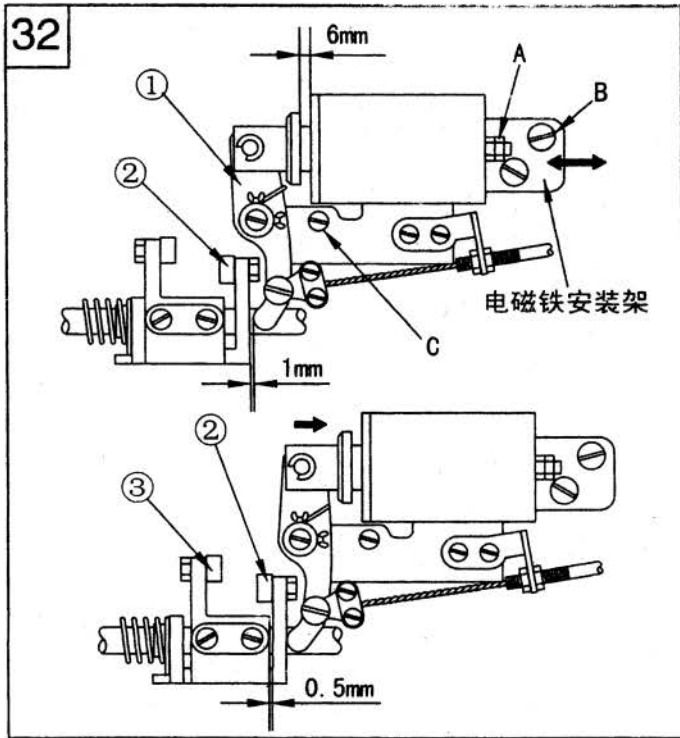

4、安装剪线电磁铁 (见图32)

(1)剪线电磁铁的行程:

- a.标准的行程为6.0mm。
- b.通过调节螺母A来调整行程。

(2)安装剪线电磁铁:

- a.剪线电磁铁用螺钉B和C来固定。
- b.在安装时必须保证驱动板①与凸轮曲柄②之间的间隙1mm。
- c.电磁铁工作时, 凸轮曲柄③与凸轮曲柄②之间会有0.5mm的间隙, 这是标准的情况。如需调整可以如图26所示箭头方向滑动电磁铁安装架。

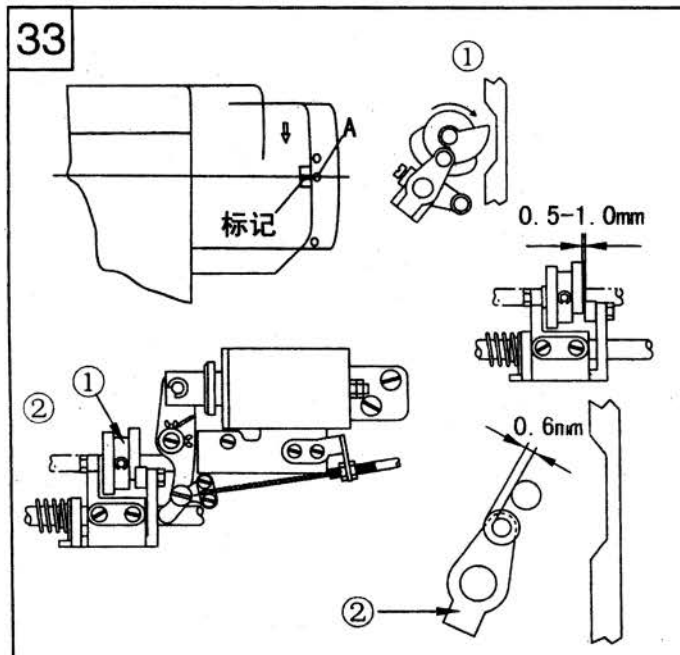

5、安装剪线凸轮 (见图33)

- (1)将主动轮上的第2标记点对准电机罩上的定位标记点。
- (2)将剪线电磁铁开动向前旋转剪线凸轮①直到接触滚柱, 然后固定凸轮。
- (3)剪线电磁铁关闭, 使凸轮曲柄②回复到原始位置, 这样凸轮与滚柱端面将会产生0.5-1.0mm的标准间隙。

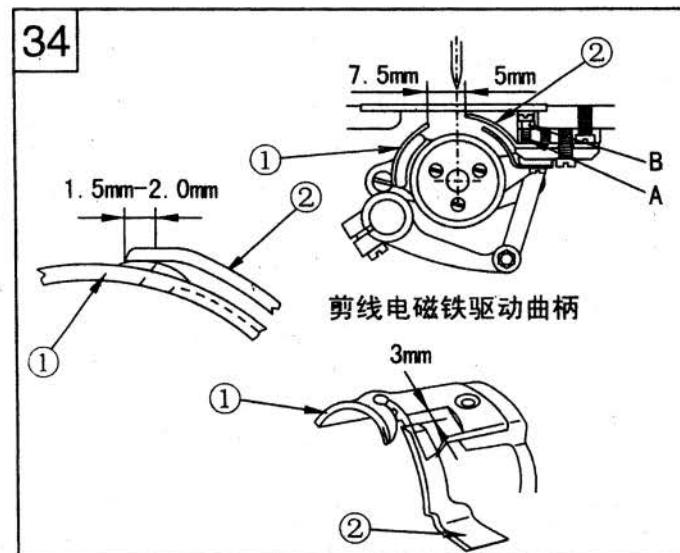

6、刀片的调整 (见图34)

(1)动刀片与定刀片的关系:

如图所示, 动刀片①与机针中心的距离为7.5mm, 定刀片②与机针中心的距离为5mm。

(2)刀片的调整:

开动电磁铁, 启动机器。这样, 剪线凸轮会使动刀片①右旋转。当动刀片①左移动到其最远位置时, 与定刀片②的间隙为1.5-2.0mm。

(3)剪线电磁铁的调整:

- A.如果剪线情况不良, 尤其当线较粗时, 只需增加剪线压力即可。
- B.剪线压力可如下所述进行调整: 松开螺母B, 通过调节螺钉A来调节螺母B。

32. 清扫(图35)

1. 抬起压脚。
 2. 拧开两螺钉 ①，然后卸下针板 ②。
 3. 使用软毛刷对送布牙进行清扫。
 4. 装上针板 ② 及拧紧两螺钉 ①。
-
5. 缓慢转动上轮，观察机针是否落入针板孔的中心位置。
 - * 如果机针不时落入中心位置。
 - 检查机针是否弯曲。
 - 松开两螺钉 ①，然后重新安装针板 ②。
 6. 转动上轮将机针上升至针板以上，然后观察机针针尖是否钝挫，如果钝挫则更换机针。
 7. 放倒机头。
 8. 卸下梭芯套 ④。
 9. 用软布将旋梭中的灰尘擦除干净，并检查旋梭是否被损坏。
 10. 将梭芯从梭芯套中拿出，用布将梭芯套擦干净。
 11. 将梭芯放入梭芯套中，然后将梭芯套装入旋梭中。
-
12. 清除油泵滤网 (A) 上的尘屑。

35

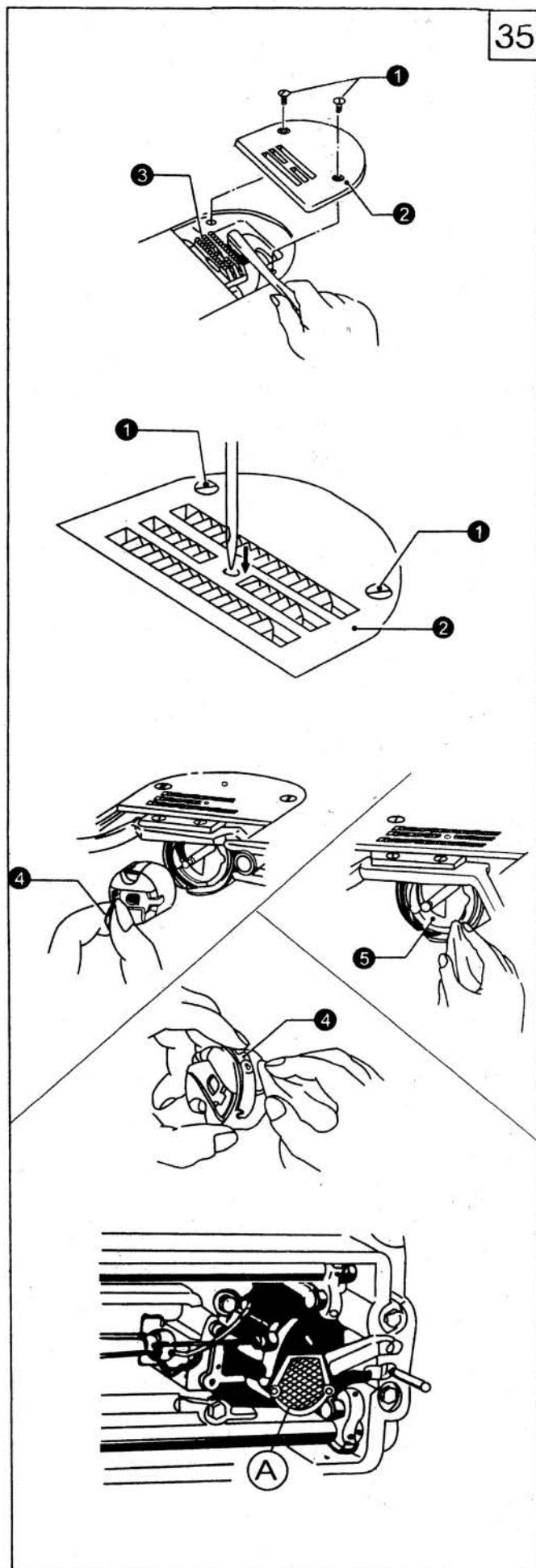

零件手册

1 机壳部件

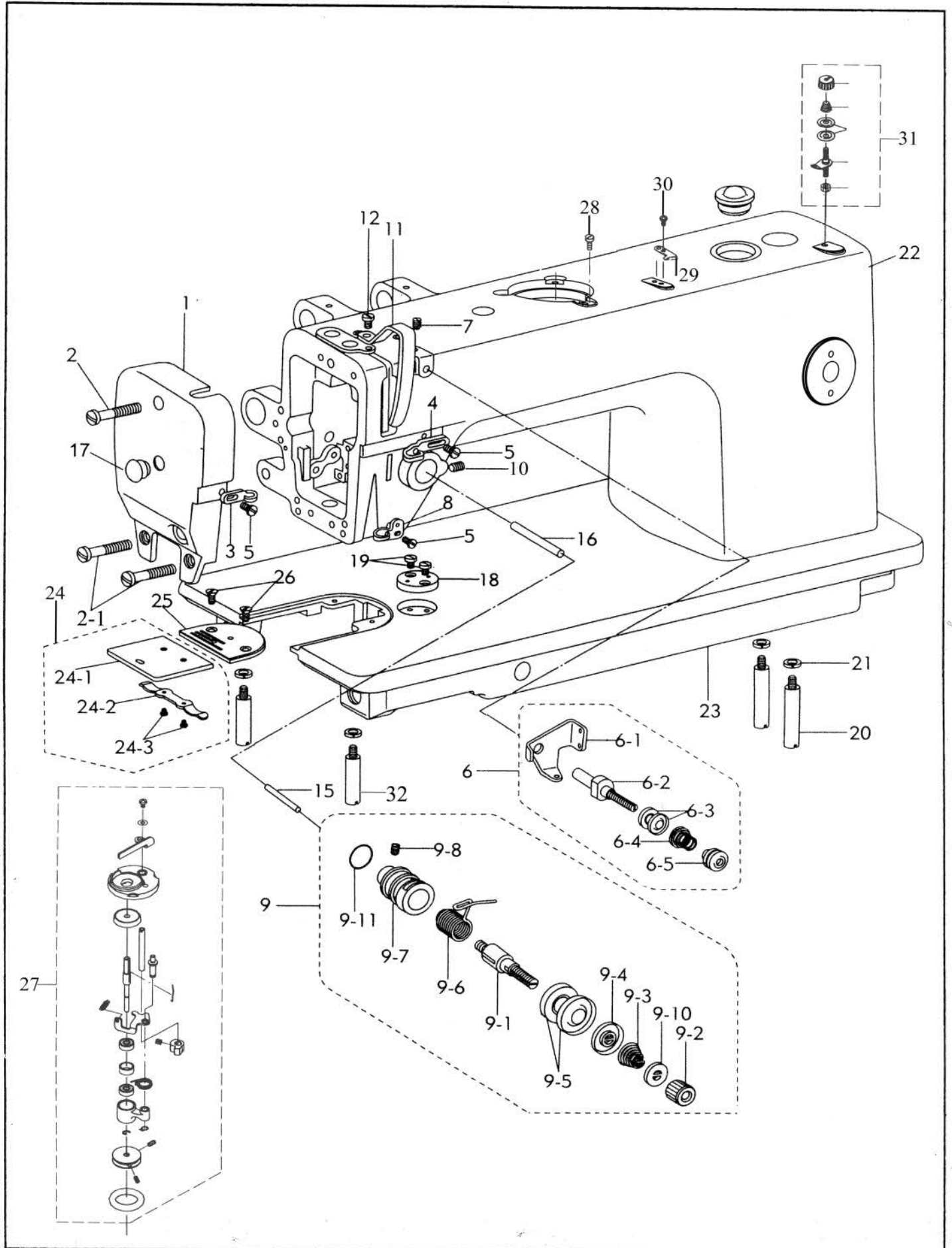

1、机壳部件

序号	注解	公司件号	名称	DESCRIPTION	数量	同类编号
1		13501003	面板	Face plate arm	1	1KT1-002
2		201S11025	面板螺钉	Screw	1	7WF4-004
2-1		135S11047	面板螺钉	Screw	2	
3		13512003	面板线勾	Arm thread guide	1	22T1-003C5
4		13513009	线勾	Arm thread guide	1	22T1-014
5		101S11005	线勾螺钉	Screw	3	22T1-003C6
6		1351300100	小夹线组件	BOBBIN THREAD TENSIONASM	1	36T2-006D
6-1		13512005	小夹线过线板	BOBBIN THREAD TENSION ROD	1	36T2-006D1
6-2		135S30001	小夹线螺钉	BOBBIN THREAD TENSION ROD	1	36T2-006D2
6-3		13513002	小夹线板	THREAD TENSION DISK	2	22T1-009E3
6-4		13627001	小夹线弹簧	CONNECTING ROD SPRING	1	2KT2-011
6-5		101S16016	小夹线螺母	NUT	1	36T2-006D4
7		135S15001	小夹线固定螺钉	SCREW	1	20T1-004
8		13513010	下勾线	FRAME THERAD GUIDE	1	7WF4-015
9		1361300400	夹线组件	Thread tension asm	1	33T4-008C
9-1		135S30002	夹线螺钉	Thread tension post	1	22T1-012F1
9-2		101S16001	夹线螺母	Tension nut	1	22T1-012F2
9-3		13527002	夹线弹簧	Thread tension spring	1	33T4-008C1
9-4		13513004	松线板	Disk stopper	1	22T1-012F4
9-5		13513005	夹线板	Thread tension disk	2	22T1-012F5
9-6		13527003	挑线簧	Takeup spring	1	22T1-012F6
9-7		13513006	夹线调节座	Thread tension post base	1	22T1-012F7
9-8		101S15005	夹线调节座螺钉	Screw	1	22T1-012F8
9-10		13513008	夹线螺母止动板	Tension disc stopper	1	22T1-012F10
9-11		001050	0型圈	Ring14.5x1.5	1	22T1-012F11
10		135S11001	夹线调节固定螺钉	Screw	1	22T1-013
11		13512006	挑线杆防护罩	Thread tade-up lever cover	1	1KT1-003
12		201S11016	挑线杆护罩螺钉	Screw	1	22T2-004
15		13613001	松线钉	Thread release pin	1	2KT4-002
16		13613002	松线棒	Thread release pin	1	2KT4-003
17		13522001	橡皮塞 (φ19)	Rubber plug φ19	1	7WF4-030
18		10112002	卷边器座	Ruler stop seat	1	7WF4-005
19		101S11002	螺钉	Screw	2	1WF3-025
20		135S20001	底板撑杆 (尾部)	Bed screw stud(tail)	2	7WF4-013
21		W02004	弹簧垫圈	Spring washer	4	
24-1		13515002	推板	Slide plate	1	7WF4-006
24-2		13512007	推板簧	Slide plate spring	1	20T1-013F2
24-3		101S11019	推板螺钉	Screw	2	20T1-013F3
25		13515001	针板	Throat plate	1	2KT2-003
26		101S17002	针板螺钉	Screw	2	22T1-020
27		1143100100	绕线器组件	Bobbin winder unit	1	
28		114s11003	绕线器组件固定螺钉	Rubber plug φ10.5	3	
29		11419001	切线刀	THREAD CUTTER	1	
30		101s11005	螺钉	SCREW	2	
31		4031301400	绕线夹线器组件	BOBBIN THREAD TENSION ASM	1	
32		135S20010	底板撑杆(头部)	Bed screw stud(head)	2	

2. 针杆、挑线部件

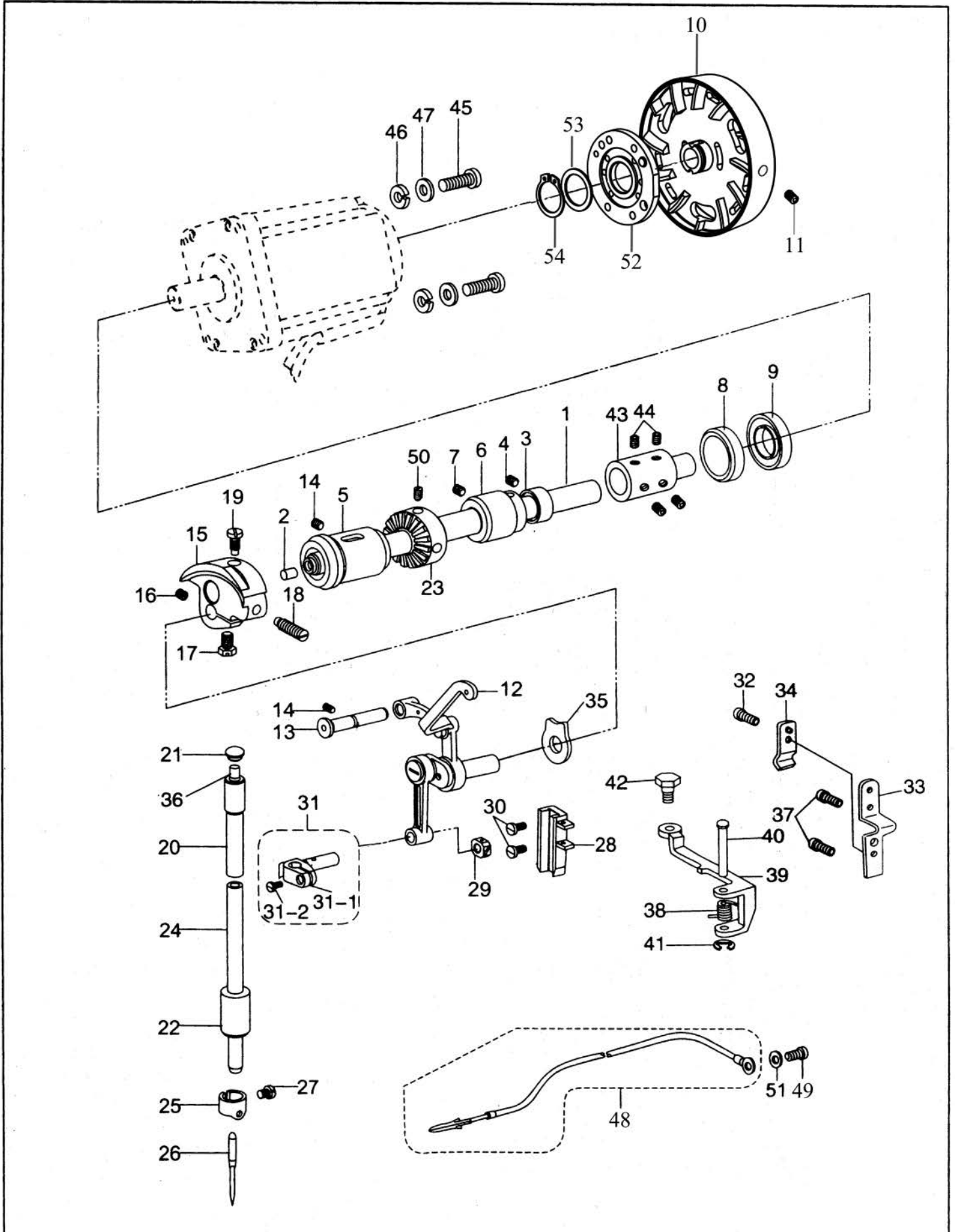

2、针杆、挑线部件

序号	注解	公司件号	DESCRIPTION	名称	数量	同类编号
1		13602009	Main shaft	上轴	1	241WF2-001
2		10122012	Rubber plug	上轴橡皮塞	1	22T3-001A2
3		13508001	Thrust collar asm.	上轴紧圈	1	22T3-002B1
4		135S15004	Screw	上轴紧圈螺钉	2	22T3-002B2
5		13603001	Main shaft bushing, front	上轴前轴套	1	4WF1-006A
6		13503002	Brshing, intermediate	上轴中轴套	1	4WF1-002
7		135S15006	Screw	上轴中套螺钉	1	J0. 0. 40
8		13624001	BEARING	轴承	1	81WF2-010
9		13522010	Main shaft	上轴后轴套油封组件	1	2KT1-005
10		13635001	Screw	主动轮	1	122WF2-001
11		S10009	Screw	主动轮螺钉	2	22T3-007C2
12		13538003	Thread take-up asm	挑线杆组件	1	33T1-004B
13		13502003	Thread take-up crank shaft	挑线连杆铰链销	1	33T1-002
14		135S15009	Screw	挑线连杆铰链销螺钉	2	J0. 0. 5
15		13504001	Counterweight	针杆曲柄	1	4WF1-007A
16		135S12001	Screw	挑线曲柄螺钉	1	33T1-006C3
17		101S15007	Screw	挑线曲柄定位螺钉	1	22T2-005B3
18		101S15004	Screw	针杆曲柄螺钉	1	33T1-006C2
19		135S11002	Screw	针杆曲柄定位螺钉	1	20T2-007
20		13503006	Needle bar metal, upper	针杆上衬套	1	22T2-008
21		10122013	Cap	针杆上衬套橡皮塞 (φ8.5)	1	22T2-011
22		13603003	Needle bar metal, lower	针杆下衬套	1	2KT1-002
23		11435013	BTW-DRIVING-WHEEL	驱动轮	1	258WF2-002
24		13602002	Needle bar	针杆	1	2KT1-001
25		13513011	Needle bar thread guide	针杆过线环	1	22T2-015
26		13517001	Needle	机针	1	
27		101S11006	Screw	夹针螺钉	1	22T2-017
28		13609001	Needle bar trough	滑块槽	1	2KT1-003
29		11409001	Slide block	针杆接头滑块	1	33T1-013
30		101S11008	Screw	滑块导轨螺钉	2	22T2-019
31			Needle bar connection asm.	针杆接头组件	1	33T1-015H
31-1		10138002	Needle bar connection	针杆接头	1	22T8-001A8
31-2		101S11005	Screw	针杆接头螺钉	1	22T8-001A9
32		201S11009	Screw	软线固定板螺钉	1	22KT4-013
33		13612001		松线钢绳固定架	1	22KT4-010
34		13612002		松线压板	1	22KT4-012
35		13528003	Washer plate	垫片	1	33T1-005
36		13523001	Oil felt for needle bar	针杆上轴套毛毡	2	22T2-010
37		101s11010	Screw	松线钢绳固定架螺钉	2	2KT4-011
38		13627002		铰链弹簧	1	2KT4-006
39		13612003		松线铰链	1	2KT4-004
40		13626001		铰链销	1	2KT4-005
41		H05024	RETAINING RING	开口挡圈	1	
42		136S12001	Screw	铰链螺钉	1	2KT4-009
43		13603012		联轴器	1	258WF2-003
44		S10037	Screw	联轴器螺钉	4	19WF3-005
45		114S13001		电机安装螺钉	4	
46				弹簧垫圈	4	
47				垫圈	4	
48				地线组件	1	2KT8-001
49		303s11005	Screw	地线螺钉	1	
50		113S14002	BTW-DRIVING-WHEEL SCREW	驱动轮螺钉	2	
51		w01006	WASHER	垫圈	1	22T1-007
52				检测器	1	
53				垫圈	1	
54				卡簧	1	

3. 压脚部件

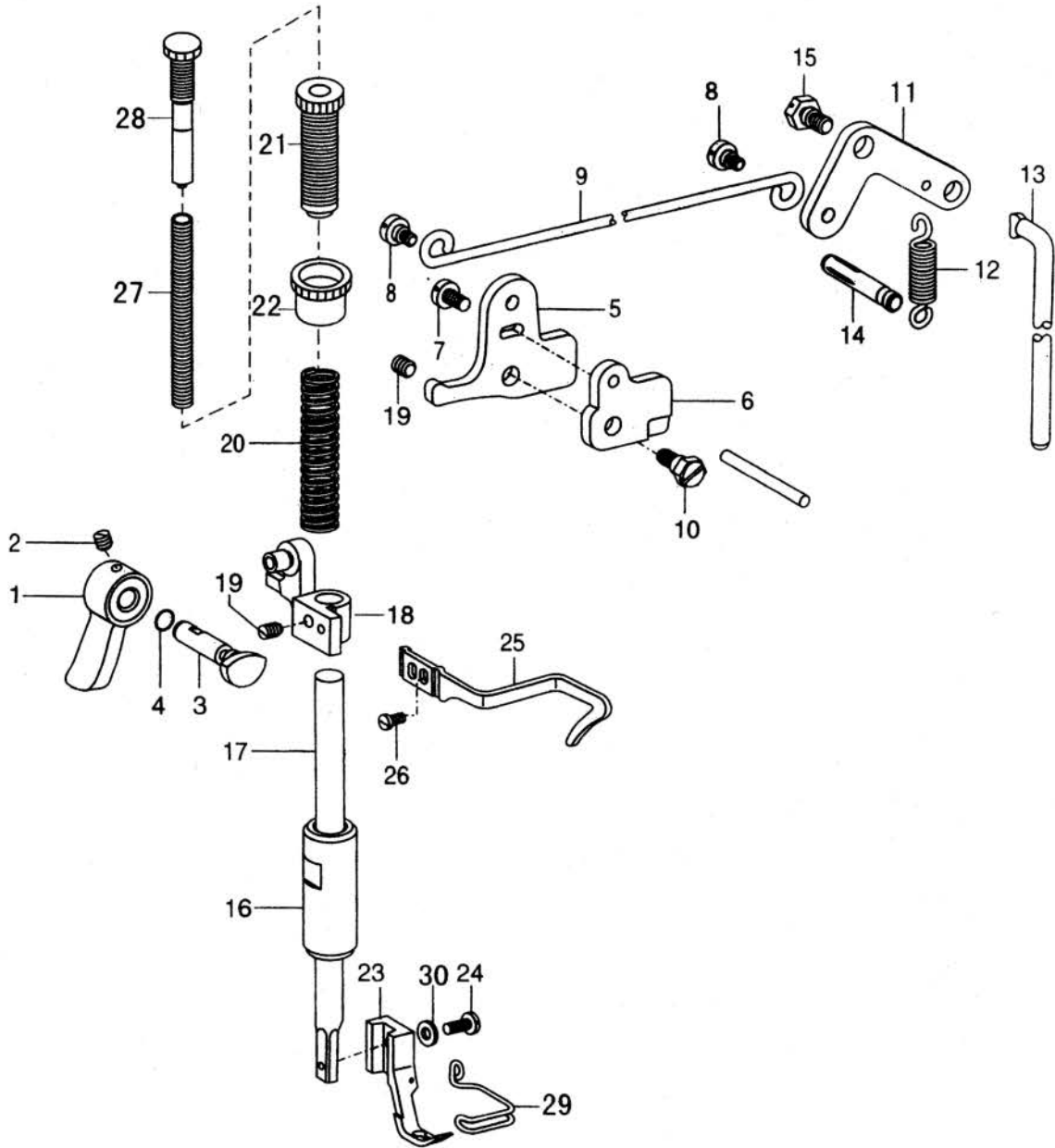

3、压脚部件

序号	注解	公司件号	名称	DESCRIPTION	数量	同类编号
1		13511005	压脚扳手	Presser bar lifter	1	33T3-003
2		135S15017	压脚扳手螺钉	Set screw	1	22T1-011
3		13510004	压紧杆提升凸轮	Presser bar lifting cam	1	4WF3-002
4		001009	压紧杆提升凸轮油封	O-ring	1	
		1351201200	膝腔提升杠杆(左)组件	Knee lifter lever (left)asm	1	
5		13512013	膝腔提升杠杆(左)	Knee lifter lever (left)	1	22T7-004B1a
6		13510005	松线凸轮	Tension releasing cam	1	2KT4-001
7		135S11026	膝腔提升杠杆(左)螺钉	Knee lifter lever (left) screw	1	22T7-004B1c
8		135S11027	铰链螺钉	Hinged screw	1	22T7-004B2
9		10112013	膝腔提升拉杆	Knee lifter rod	1	1KT4-004
10		135S11028	松线凸轮螺钉	Screw	1	22T7-005A
11		13512015	膝腔提升杠杆(右)	Knee lifter lever (right)	1	22T7-007C1
12		13527010	膝腔提升杠杆(右)弹簧	Presser spring	1	22T7-007C2
13		13512016	膝腔提升杠杆	Knee lifter connecting rod	1	4WF3-001
14		13526005	弹簧销	Pin for spring	1	22T7-008
15		135S12002	膝腔提升杠杆(右)螺钉	Knee lifter lever (right) screw	1	22T7-005B
16		13503013	压紧杆轴套	Presser bar bushing	1	34T3-305
17		13502019	压紧杆	Presser bar	1	241WF5-001
18		13505009	压紧杆导架	Presser bar lifting bracket	1	7WF3-001
19		135S15003	压紧杆导架螺钉	Set screw	1	61-04-01/B308
20		13527011	压紧杆弹簧	Presser spring	1	20T4-002
21		135S30004	调压螺钉	Lock nut	1	233WF6-002
22		135S16003	调压螺钉锁紧螺母	Set screw	1	233WF6-003
23		13516001	小压脚	Presser loot complete	1	7WF3-003
24		101S11009	小压脚螺钉	Screw	1	22T7-015
25		13513012	大线勾	Upper thread guide	1	7WF3-002
26		101S11002	大线勾螺钉	Screw	1	33T3-006
27		135S30005	辅助调压螺钉	Auxiliary lock nut	1	233WF6-004
28		13527012	辅助调压弹簧	Presser spring	1	233WF6-005
29		13512017	防护勾	Defend tick off	1	7WF3-004
30		13528007	小压脚螺钉垫片	Washer	1	

4. 送料部件

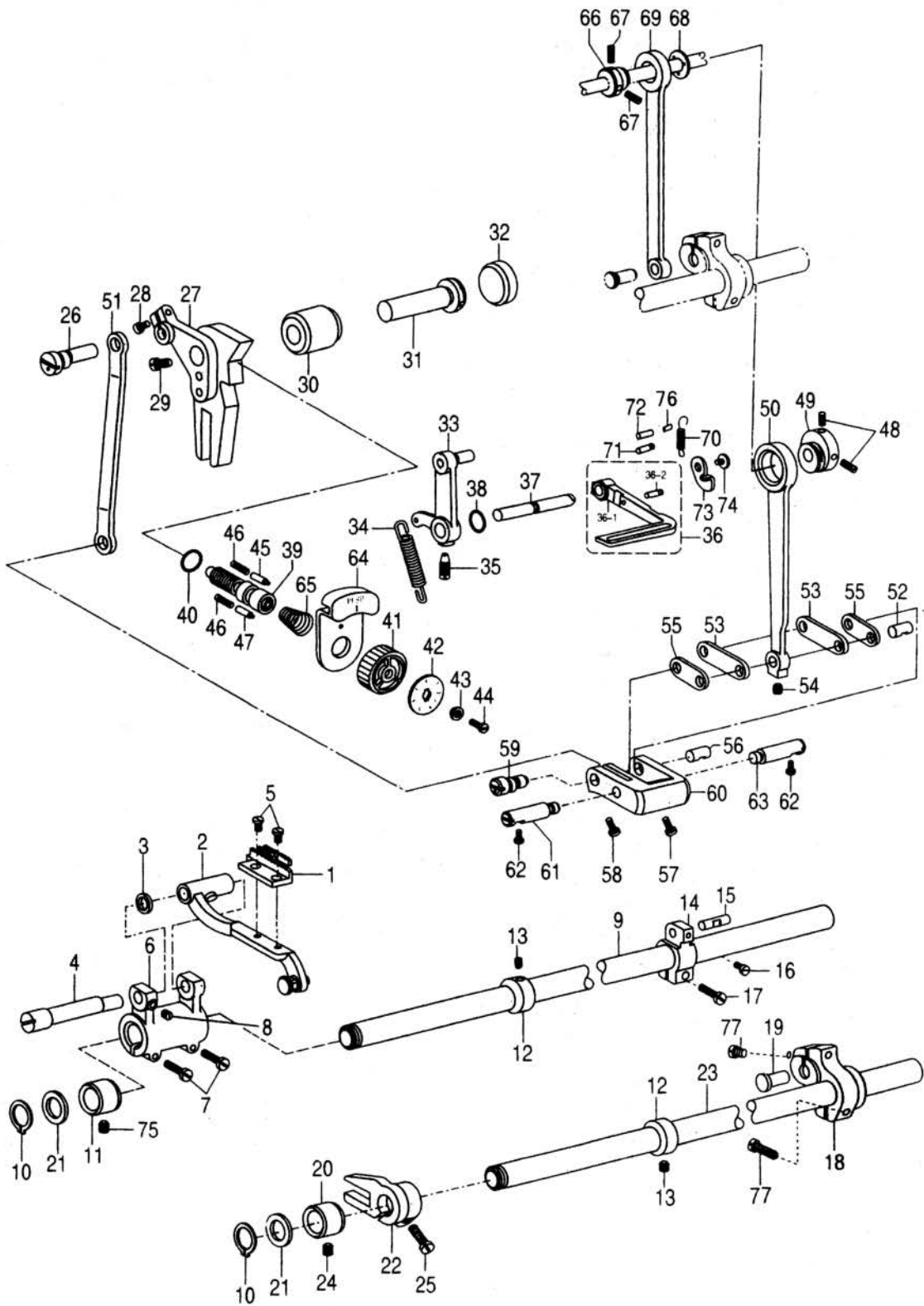

4、送料部件

序号	注解	公司件号	名 称	DESCRIPTION	数量	同类编号
1		13614001	送布牙	Feed dog	1	2KT3-001
		1350700200	牙架组件	Feed bar asm	1	
2		1350700300	牙架小组件	Feed bar asm	1	36T4-001A1a1
3		13528004	牙架垫圈	Washer	1	51T5-001A6
4		13502005	牙架曲柄偏心轴	Feed bar shaft	1	36T4-001A2
5		101S11018	送布牙螺钉	Screw	2	J0.0.50
6		13504003	牙架曲柄	Feed rocker asm.	1	4WF2-002
7		101S11016	曲柄螺钉	Screw	2	61-04-01/B504
8		101S11008	牙架曲柄轴螺钉	Screw	1	22T2-019
9		13602003	送布轴	Feed rocker shaft	1	81WF3-003
10		H03001	轴用弹性挡圈	Retaining ring	2	
11		13603004	送布轴前轴套	Bushing for feed rock shaft(right)	1	22T6-004
12		13508001	拾牙、送布轴紧圈		2	22T3-002B1
13		135S15004	紧圈螺钉	Screw	4	22T3-002B2
14		13504004	送布轴轴柄(右)	Feed rocker shaft crank asm	1	4WF2-006
15		13526001	曲柄连杆短销	Walking foot pin	1	82T2-003C1a10-2
16		101S11025	曲柄连杆短销螺钉	Screw	1	36T5-008E5
17		105S11019	送布轴轴柄(右)螺钉	Screw	1	22T6-008D3
18		13504005	拾牙后曲柄	Feed lifting rock shaft crank(right)	1	68WF3-011
19		13502009	拾牙曲柄铰链轴	Hinge pin	1	22T6-007
20		13603005	拾牙轴前轴套	Bushing for feed rock shaft(right)	1	22T6-012
21		13528006	拾牙、送料轴前轴套垫圈	Washer	2	51T5-013
22		13505004	拾牙叉	Feed forked connection	1	36T4-018H1D1
23		13602004	拾牙轴	Feed lifting rock shaft	2	81WF3-007
24		135S15009	拾牙轴前轴套螺钉	Screw	2	J0.0.5
25		101S11020	拾牙叉夹紧螺钉	Screw	1	22T6-008D3
26		13510002	针距调节连接销钉	Hinge pin	1	4WF2-012
27		13509003	针距座	Feed regulator	1	7WF2-012
28		101S11020	针距座长螺钉	Screw	1	20T2-031
29		135S11009	针距座短螺钉	Screw	1	22T5-010D4
30		13503012	针距座衬套	Feed regulator bushing	1	5WF1-003
31		13502011	针距座轴	Hinge pin for feed regulator	1	22T5-004
32		13622014	橡皮塞	Rubber plug(φ19.5)	1	2KT2-012
33		1350401400	倒缝操作杆曲柄	Slide block pin	1	7WF2-009
34		13627008	操作杆曲柄弹簧	Spring for feed crank	1	1KT3-002
35		135S15014	操作杆曲柄螺钉	Screw	1	22T5-013
36		1360100500	倒缝扳手组件	Reverse feed lever asm	1	2KT3-003
36-1		13601005	倒缝扳手	Reverse feed lever	1	2KT3-003a
36-2		13626002	倒缝扳手销	Hinge pin	1	2KT3-003b
37		13602005	倒缝扳手轴	Reverse feed lever shaft	1	2KT3-002
38		001045	O型密封圈	O-ring	1	
39		135S30003	针距调节螺杆	Feed regulator screw bar	1	36T5-007D1
40		001046	O型密封圈	O-ring	1	33T2-030-A
41		13511002	针距盘	Dial	1	36T5-007D2
44		101S11022	针距盘螺钉	Dial screw	1	36T5-007D5
45		13526002	止动销	Stopper pin	1	36T5-012

4. 送料部件

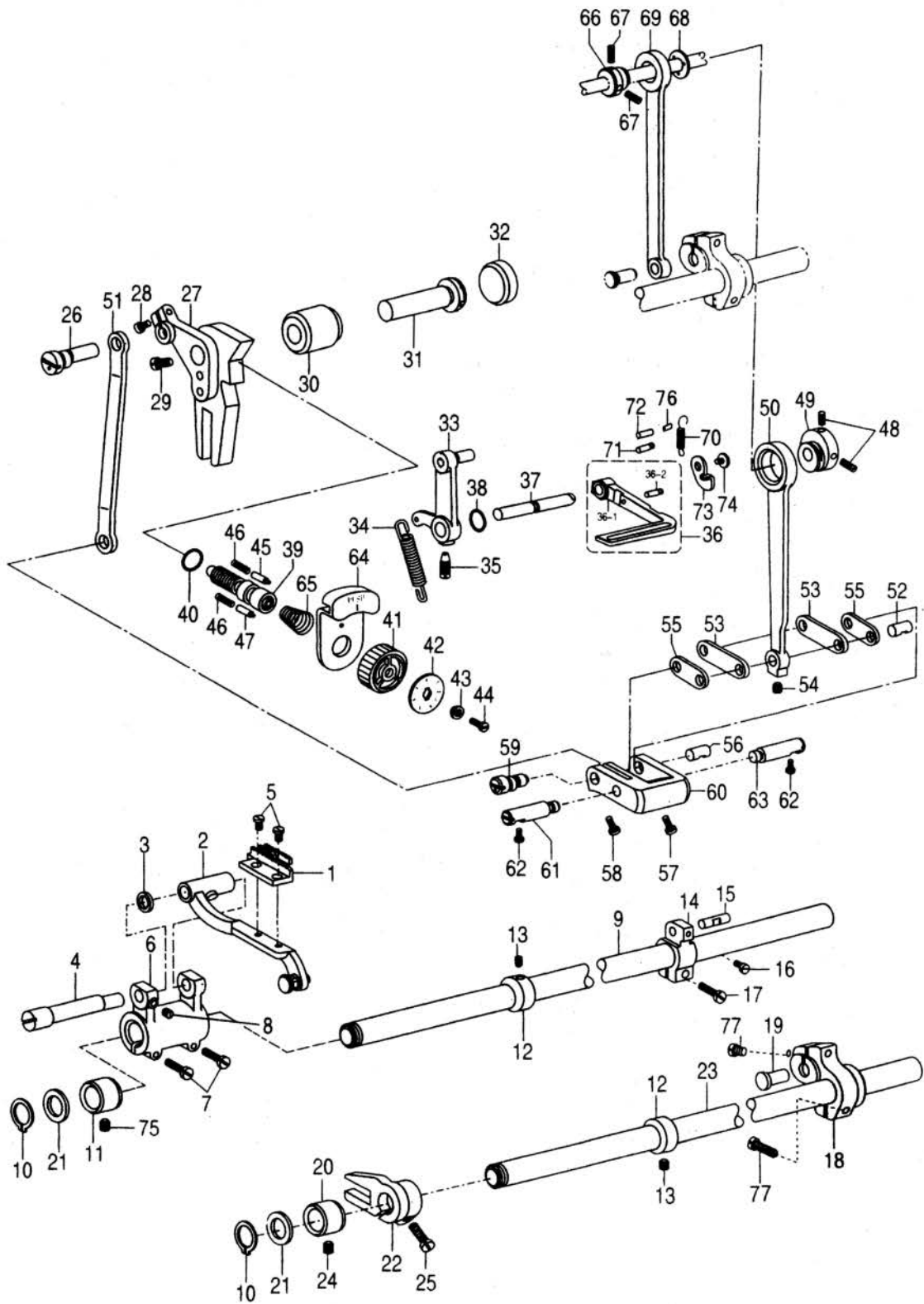

4、送料部件

序号	注解	公司件号	名称	DESCRIPTION	数量	同类编号
46		13527008	止动销弹簧	Spring for stopper pin	2	22T5-009
47		13526004	针距盘挡销	Dial stopper pin	1	7WF2-006
48		135S15007	送布凸轮螺钉	Screw	3	36T3-003D2
49		13510003	送布凸轮	Feed drive eccentric cam.	1	36T5-008E1
50		13505005	送布连杆	Rocker shaft connecting rod	1	4WF2-009A
51		13505006	针距调节连杆	Feed regulator connecting rod	1	4WF2-009B
52		13502014	曲柄连杆长销	Walking foot link	1	82T2-003C1a10-1
53		13505007	曲柄长连杆	Walking foot pin	2	36T5-008E4H02
54		101S11025	送布连杆螺钉	Screw	1	36T5-008E5
55		13505008	曲柄短连杆	connecting link	2	36T5-008E4H01
56		13526003	曲柄连杆短销	Walking foot link	1	36T5-008E6
57		201S11012	短连杆销螺钉	Screw	1	36T5-008E7
58		201S11007	连杆偏心轴螺钉	Screw	1	36T5-008E8
59		13502015	连杆偏心轴	Hinge pin	1	36T5-008E9
60		13504007	针距调节曲柄	Walking foot adjusting link	1	36T5-008E10
61		13502016	针距调节曲柄定位销(左)	Adjusting link fulcrum shaft	1	5WF1-002
62		105S11019	左右定位销螺钉	Screw	2	22T6-008D3
63		13502017	针距调节曲柄定位销(右)	Adjusting link fulcrum shaft	1	5WF1-001
64		13512011	针距按键	Feed regulator key-press	1	7WF2-005
65		13527009	针距按键簧	Dial spring for stopper pin	1	36T5-011
66		13510001	拾牙凸轮	Feed drive eccentric cam.	1	36T3-003D1
67		135S15007	拾牙凸轮螺钉	Screw	3	36T3-003D2
68		13528002	凸轮隔离片	Thrust collar	1	36T3-004
69		13505001	拾牙连杆	Connecting rod	1	22T3-009D1C
70		13627003	倒缝扳手拉簧	Spring for feed crank	1	2KT3-008
71		13626003	弹簧挂销	pin	1	2KT3-009
72		12926001	倒缝扳手限位销	pin	1	2KT3-006
73		13612004	倒缝扳手板	Reverse feed lever	1	2KT3-004
74		136S30001	倒缝扳手轴螺钉	Screw	1	2KT3-005
75		101S11012	送布轴前轴套螺钉	Screw	1	J0. 0. 35
76		12921005	销套	bushing	1	2KT3-007
77		201S11027	拾牙右曲柄螺钉	Screw	1	17WF4-021

5、上送料部件

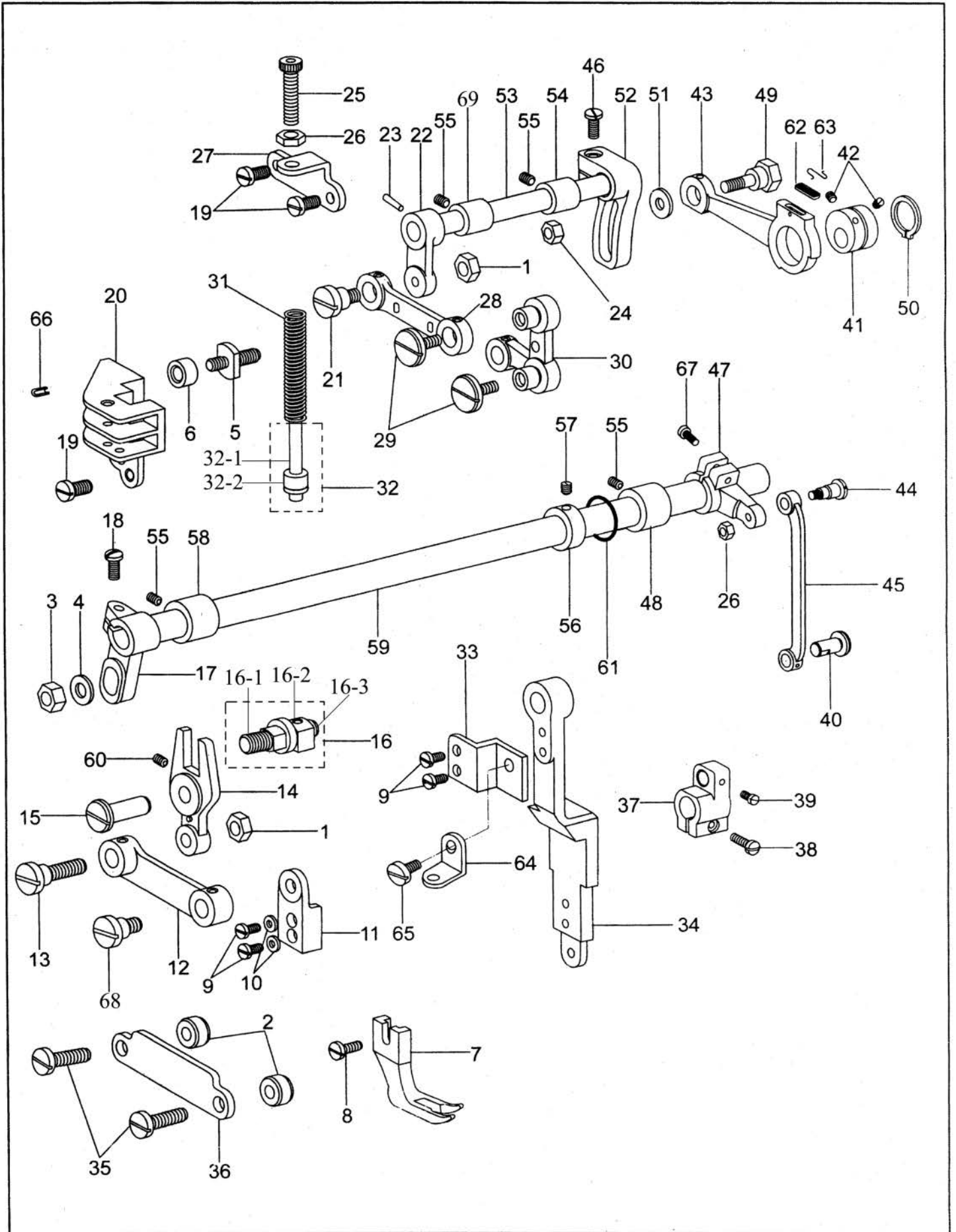

5、上送料部件

序号	注解	公司件号	名称	DESCRIPTION	数量	同类编号
1		135S16004	压脚送料变动连接螺母	Nut	2	7WF5-001
2		13508003	压脚连杆压板垫块	Shim	2	7WF5-002
3		135S16005	压脚曲柄连接螺母	Nut	1	7WF5-003
4		W01003	压脚曲柄连接垫圈6	Washer	1	
5		135S30006	送料曲柄导柱轴	Guide shaft	1	7WF5-004
6		13508004	提升压脚导柱轴滚柱	Needle of bearing	1	7WF5-005
7		13516002	摆压脚	Walking foot	1	7WF5-006
8		135S11030	压脚螺钉	Screw	1	61-04-01/B316
9		301S11007	摆动连杆座螺钉	Screw	4	Feb-98
10		W02002	摆动连杆座螺钉弹簧垫圈4	Washer	2	
11		13501004	摆压脚杆座	Holder for walking foot bar	1	7WF5-009
12		13505010	摆压脚连杆	Link of walking foot	1	7WF5-010
13		135S20009	压脚送料变动连接螺钉	Screw	1	7WF5-011
14		13505011	摆压脚叉形杆	Fork lever	1	7WF5-012
15		13526006	摆压脚叉形杆销	Pin	1	7WF5-013
16		1350202000	压脚送料变动曲柄轴组件	Crank shaft complete asm	1	7WF5-014A
16-1		13502028	压脚送料变动曲柄轴	Crank shaft complete	1	
16-2		13509005	滑块	Slide block	1	
16-3		H05012	轴用弹性挡圈	Retaining ring	1	
17		13504008	压脚摆动前曲柄	Presser swing shaft	1	233WF5-023
18		135S11032	前曲柄螺钉	Screw	1	1WF4-032
19		101S11008	提升压脚导位板螺钉	Screw	4	
20		13509004	提升压脚导位板	Lifting presser plate	1	7WF5-018
21		135S20003	压脚送料曲柄连杆螺钉	Screw	1	7WF5-019
22		13504009	压脚升降前曲柄	Presser lifting crank	1	7WF5-020
23		P02009	圆锥销4X20	Pin	1	
24		N02001	六角螺母M6X0.75	Nut	1	7WF5-050
25		135S30007	摆压脚调压螺钉	Lifting presser adjusting screw	1	7WF5-021
26		135S16006	摆压脚调压螺母	Lifting presser adjusting nut	2	7WF5-022
27		13512018	摆压脚调压螺钉架	Lifting presser bracket for spring	1	7WF5-023
28		13505012	压脚送料曲柄连杆	Presser feed crank link	1	7WF5-024
29		135S11034	压脚送料曲柄螺钉	Screw	2	7WF5-025
30		13504010	压脚送料曲柄	Presser feed crank	1	7WF5-026
31		13527013	摆压脚调压杆弹簧	Lifting presser spring	1	81WF6-003
32		1350202100	调压杆弹簧导柱	Presser spring guide	1	81WF6-004
32-1		13502026	调压杆弹簧导柱杆	Presser spring guide	1	
32-2		13502027	调压杆弹簧导柱套		1	
33		13501005	提升压脚导柱定位板	Lifting presser guide plate	1	241WF3-001
34		13501006	摆压脚杆	Presser rod guide	1	7WF5-030
35		116s11005	提升压脚连接压板螺钉	Screw	2	SS-4120915-TP
36		13512019	提升压脚连接压板	Lifting presser sway crank guide pin	1	7WF5-031
37		13504011	送布轴曲柄(中)	Feed rocker shaft crank asm	1	5WF4-002
38		105s11019	送布轴曲柄(中)螺钉	Screw	1	61-04-01/B504
39		101S11025	大连杆曲柄连接销钉	Screw	1	
40		135S20004	大连杆曲柄连接销	Screw	1	5WF4-001
41		13510006	压脚升降偏心轮	Eccentric wheel	1	7WF5-032
42		101S15007	螺钉	Screw	2	
43		13505013	连杆	Eccentric wheel rod	1	7WF5-034
44		135S20005	压脚摆动后曲柄连杆螺钉	Screw	1	7WF5-037
45		13505014	摆压脚大连杆	Presser swing crank(right)rod	1	7WF5-038

5、上送料部件

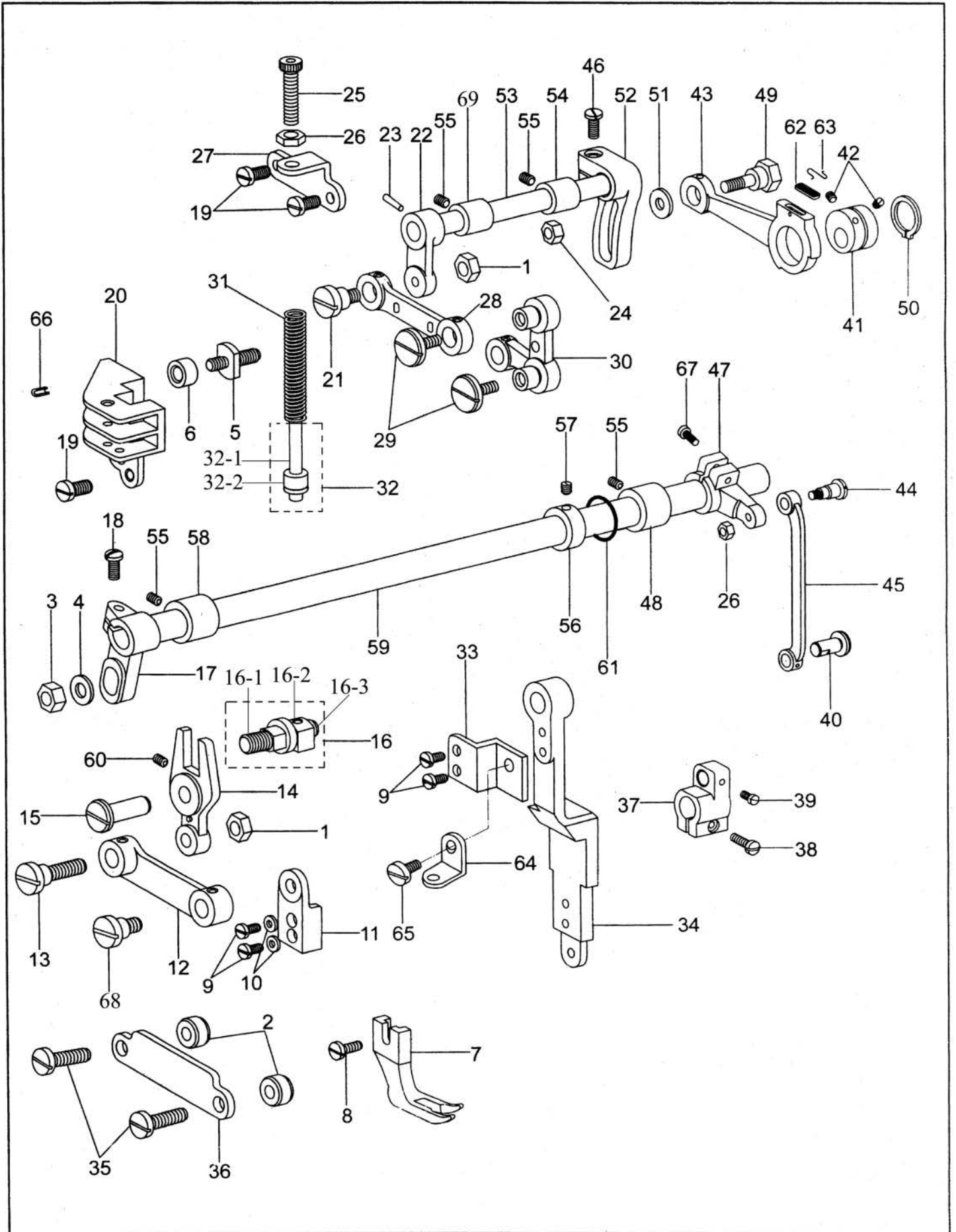

5、上送料部件

序号	注解	公司件号	名称	DESCRIPTION	数量	同类编号
46		135S11035	偏心连杆调节曲柄螺钉	Screw	1	7WF5-039
47		13504012	压脚摆动后曲柄	Presser swing crank(right)	1	241WF3-003
48		13503014	压脚摆动轴中轴套	Presser swing shaft bushing (right)	1	241WF3-005
49		135S20006	偏心轮连杆螺钉	Screw	1	7WF5-042
50		H03012	轴用C型挡圈25	C-type stop ring	1	
51		13528008	垫圈	Washer	1	7WF5-049
52		13504013	偏心连杆调节曲柄	Presser lifting shaft	1	7WF5-043
53		13502022	压脚升降轴	Shaft	1	7WF5-044
54		13503015	摆压脚提升轴套	Presser lifting shaft bushing	1	7WF5-045
55		135S15008	竖轴轴套螺钉	Screw	3	61-04-01/B308
56		13508001	上轴紧圈	Thrust collar asm.	1	22T3-002B1
57		135S15004	上轴紧圈螺钉	Screw	2	22T3-002B2
58		13508006	压脚摆动轴前轴套	Presser swing shaft bushing (left)	1	1KT2-004
59		13502023	压脚摆动轴	Presser swing shaft	1	241WF3-004
60		135S15018	摆压脚叉形杆销螺钉	Screw	1	7WF5-048
61		1142200800	摆动轴后套油封	Oil seal	1	33T2-030-A
62		13523002	偏心轮连杆油毡	Oil felt for needle bar	1	7WF5-035
63		13527015	偏心轮连杆油毡压簧	Spring	1	1WF5-024
64		13512020	提升压脚导柱架	Lifting presser guide plate	1	241WF3-002
65		135S11036	导柱架螺钉	Screw	1	241WF3-006
66		P03035	弹性圆柱销3X8	Spring plug	2	
67		135S13002	后曲柄螺钉	Screw	1	16WF3-031
68		135S20003	压脚送料曲柄连杆螺钉	Screw	1	
69		13503016	摆压脚提升后轴套	Presser lifting shaft bushing	1	

6. 旋梭部件

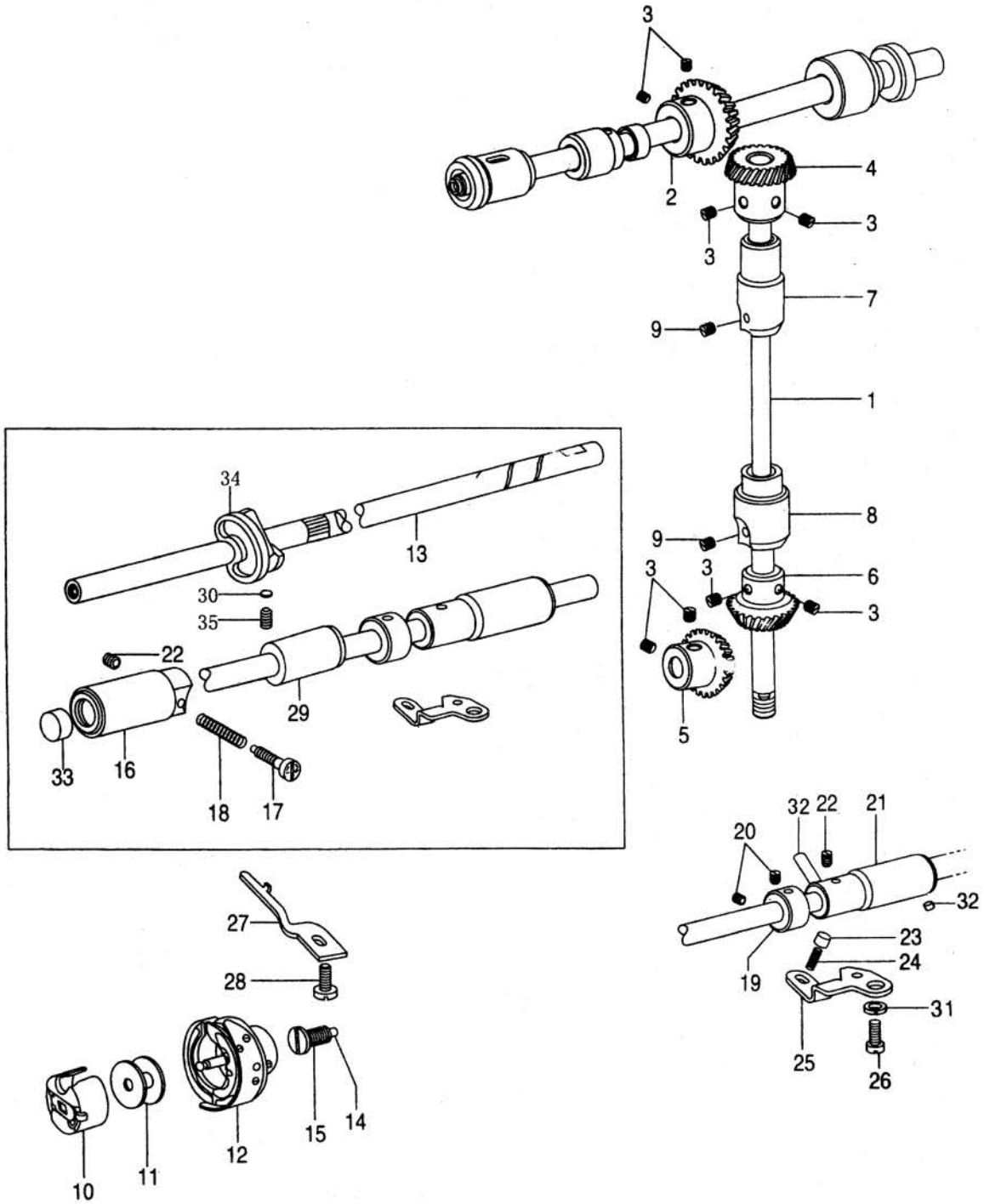

6、旋梭部件

序号	注解	公司件号	名称	DESCRIPTION	数量	同类编号
1		13502002	竖轴	Upring shaft	1	15WF1-001
2		13525001	上轴伞齿轮	Gear asm.	1	ZOA140379
3		101s15007	螺钉	Screw	8	22T2-005B3
4		13525002	竖轴伞齿轮（上）	Gear asm.	1	ZOA140380
5		13525003	下轴伞齿轮	Pinion asm.	1	ZOA140383
6		13525004	竖轴伞齿轮（下）	Gear asm.	1	ZOA140382
7		13503004	竖轴轴套（上）	Bushing, upper	1	2KT1-015
8		13603005	竖轴下轴套	Upring shaft bushing, ower	1	2KT1-008
9		135S15008	竖轴轴套螺钉	Screw	2	J0. 0. 40
10		13618001	梭心套组件	Hook asm	1	151845001
11		10818501	梭芯	Bobbin	1	24WF2-001
12		13618003	旋梭组件	Hook asm	1	159793901
13		13602006	下轴	Hook driving shaft	1	122WF3-001
14		11423003	下轴滤油塞	Oil wick	1	22T4-001A1a2
15		135S20007	下轴滤油塞螺钉	Screw	1	22T4-001A1a1
16		13603008	下轴前轴套	Bushing, front	1	68WF3-015
17		135S20008	油量调节螺钉	Oil adjusting screw	1	22T4-005
18		13527005	油量调节弹簧	Spring	1	22T4-006
19		10108002	下轴紧圈	Thrust collar asm.	1	22T4-002B1
20		101S11012	下轴紧圈螺钉	Screw	2	J0. 0. 35
21		13603009	下轴轴套（右）	Bushing, rear	1	68WF3-002
22		135S15009	下轴轴套螺钉	Screw	2	J0. 0. 5
23		13502008	柱塞	Plunger	1	36T4-015
24		13527006	柱塞弹簧	Plunger spring	1	36T4-016
25		13512009	档板	Guide plate	1	22T4-010
26		135S11019	档板螺钉	Screw	1	22T9-006
27		13612005	旋梭定位勾	Rotating hook positioner	1	2KT1-013
28		101S11011	旋梭定位勾螺钉	Screw	1	22T4-015
29		13603010	下轴中轴套	Bushing, middle	1	68WF3-016
30		13628003	切线凸轮螺钉垫片	Washer	2	2KT5-032
31		W02004	档板螺钉弹簧垫圈	Washer	1	
32		13521001	下轴轴套油管	Oil pipe for hook shaft bushing	1	22T4-007C2
33		11522001	下轴油封	Plunger	1	68WF3-014
34		13610003	切线凸轮	Thread trimmer cam	1	233WF4-010
35		116S14005	切线凸轮螺钉	Screw	2	2KT5-031

7. 供油润滑部件

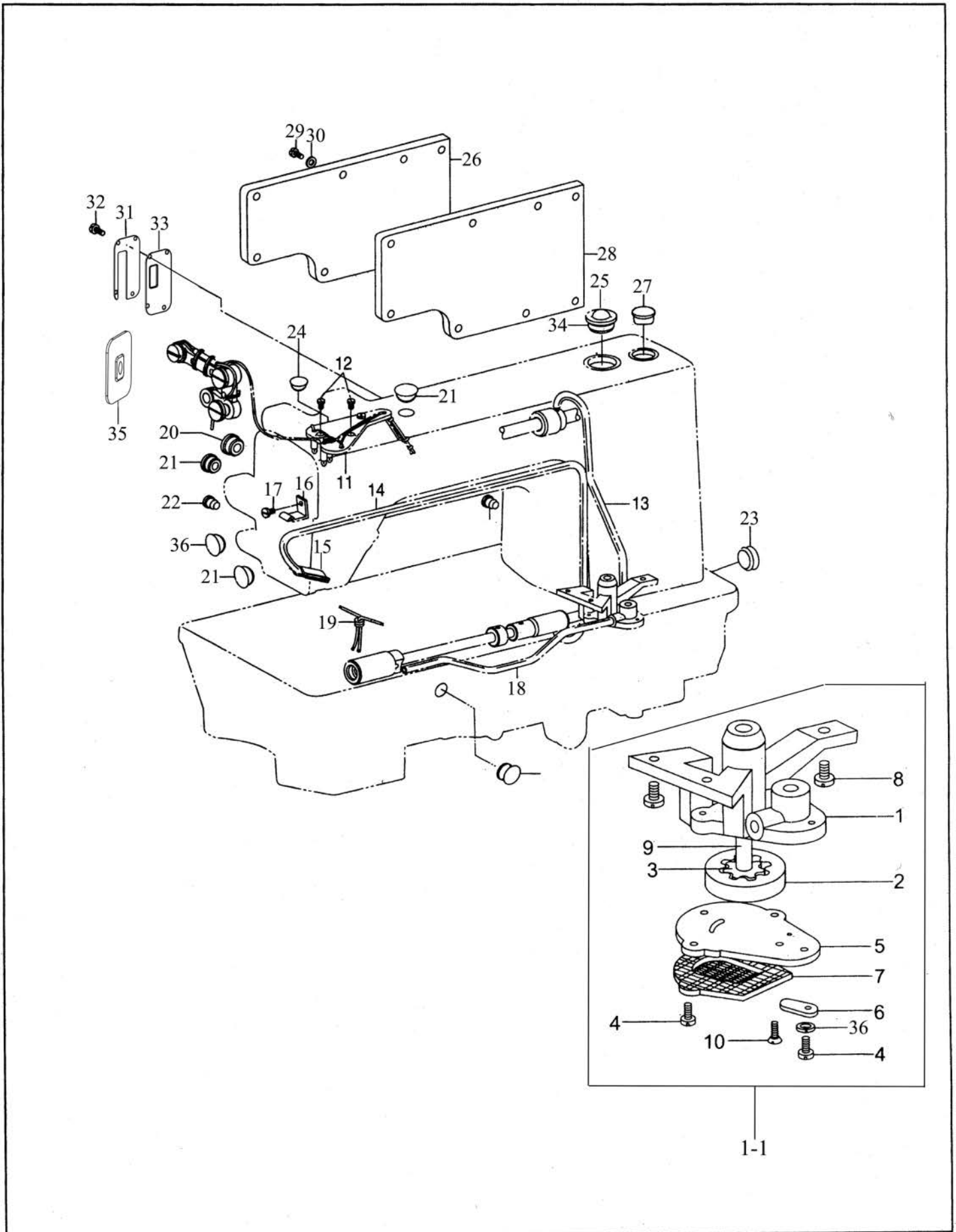

7、供油润滑部件

序号	注解	公司件号	名 称	DESCRIPTION	数量	同类编号
1-1		1352000200	油泵组件	Oil pump asm	1	
1		13520001	油泵体	Oil pump	1	15WF4-003
2		13525005	油泵大齿轮	Big gear for oil pump	1	15WF4-006
3		13525006	油泵小齿轮	Small gear for oil pump	1	15WF4-007
4		135S11037	油泵调节板螺钉	Screw	3	
5		13512021	油泵体盖板	Cover for oil pump	1	15WF4-004
6		13512022	油泵调节板	Adjusting plate for oil pump	1	22T8-007
7		1351202300	油泵滤网组件	Filter complete	1	22T8-008A
8		105S11019	油泵体螺钉	Screw	3	22T8-009
9		13502024	油泵体短轴	Shaft for oil pump	1	15WF4-005
10		S02024	油泵体盖板螺钉	Screw	2	
11		1351202400	油线固定板大组件	Oil wick set plate complete	1	7WF4-016
12		101S11010	油线固定板螺钉	Screw	2	22T8-012
13		1352100700	上轴油管组件	Oil pipe complete for upper shaft	1	22T8-013D
14		42221001	回油管 $\phi 3 \times \phi 4$	Oil return pipe	1	22T8-014
15		13523003	回油管滤油毡	Oil felt	1	22T8-015
16		13512025	回油管夹	Pipe return pipe clamp	1	22T8-016
17		201S11014	回油管夹螺钉	Screw	1	20T4-006
18		1362100100	下轴油管组件	Oil pipe for arm shaft	1	122WF5-001
18-1		13621001	下轴油管	Oil pipe for shaft	1	
18-2		13636001	下轴油管接头		1	
19		10423004	油线2.5x260/2.5x290	Oil wick	各1	
20		13522001	面板橡皮塞 ($\phi 19$)	Rubber plug($\phi 19$)	1	22T1-003C3
21		13522002	面板橡皮塞 ($\phi 11.8$)	Rubber plug($\phi 11.8$)	4	22T1-003C4
22		13522003	橡皮塞 ($\phi 8.8$)	Rubber plug $\phi 8.8$	2	22T1-015
23		13522004	橡皮塞 ($\phi 27$)	Rubber plug $\phi 27$	1	22T1-016
24		13522005	橡皮塞 ($\phi 5.7$)	Rubber plug $\phi 5.7$	1	22T1-017
25		10111004	油窗	Oil sight window	1	22T1-008
26		13512002	后盖板	Side plate	1	241WF1-005
27		13522008	橡皮塞 ($\phi 25.5$)	Rubber plug $\phi 25.5$	1	13WF2-035
28		13522006	后盖板密封垫片	Gasket	1	241WF1-006
29		113S11001	后盖板螺钉	Screw	8	22T1-006
30		10128003	后盖板螺钉垫片	Washer	8	22T1-007
31		13512008	小挡油板	Keep off plate	1	7WF4-011
32		101S11005	小挡油板螺钉	Screw	4	33T3-006
33		13522011	小挡油板垫	Gasket	1	
34		10122019	油窗O型圈	O-ring	1	
35		13522018	大连杆橡胶垫	Rubber gasket	1	
36		W02002	油泵调节板螺钉弹簧垫圈	Spring washer	1	

8.剪线部件

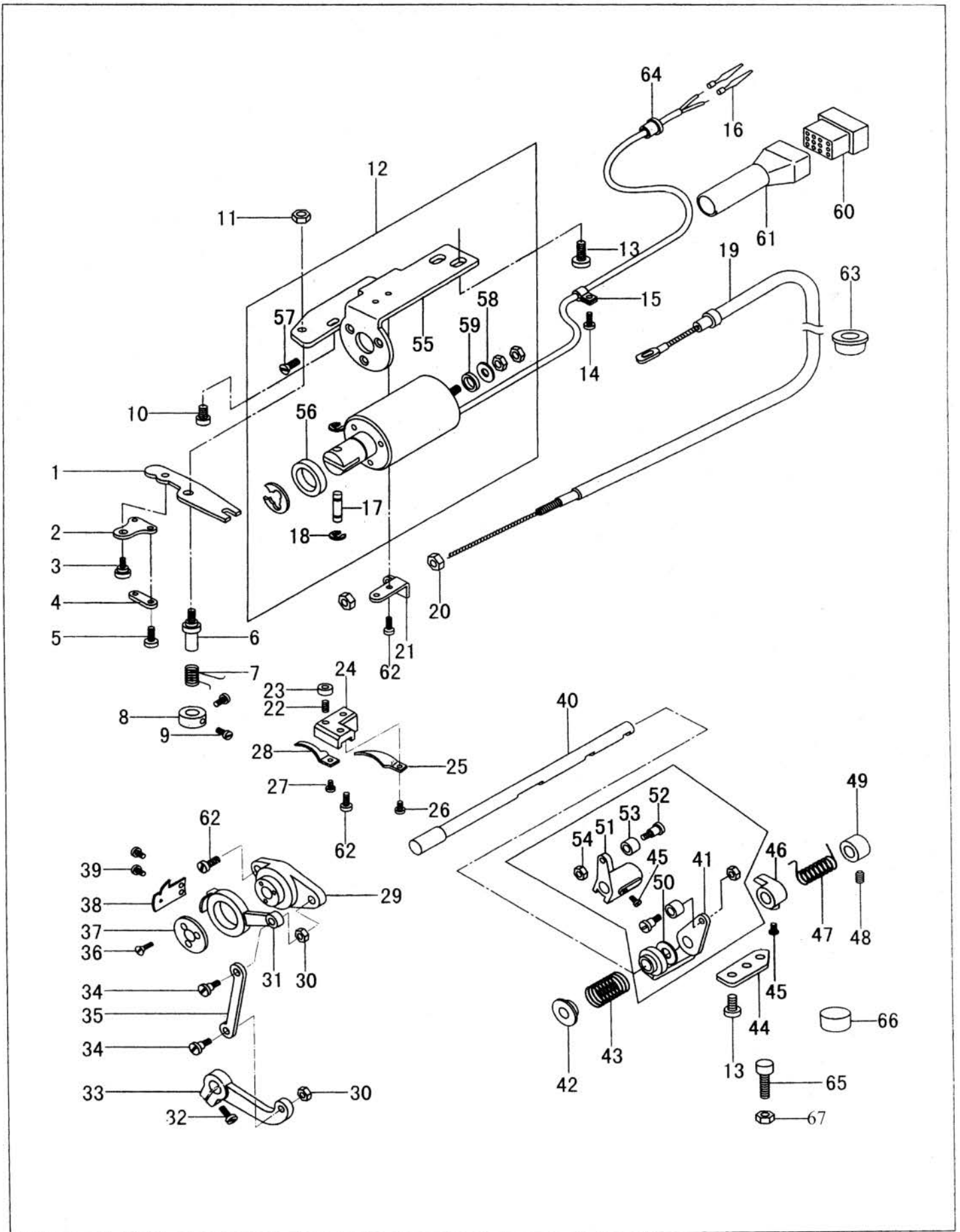

8、剪线部件

序号	注解	公司件号	名称	DESCRIPTION	数量	同类编号
1		13612006	驱动板	Thread trimmer driving lever	1	78WF1-004
2		13612007	软线支撑板	Adapter	1	78WF1-005
3		136S20001	软线支撑板螺钉	Screw	1	78WF1-006
4		13612008	软线连板	Adapter	1	78WF1-007
5		305S12005	软线连板螺钉	Screw	2	37T2-203
6		13602007	驱动板轴	shaft	1	78WF1-008
7		13627004	驱动板弹簧	Spring	1	78WF1-009
8		30108004	驱动板轴紧圈	Thrusr collar asm	1	78WF1-010
9		101S11005	驱动板轴紧圈螺钉	Screw	2	1WF1-024
10		201S11020	安装架连接螺钉	Screw	1	22T4-015
11		114S16005	驱动轴螺母	Nut	1	36WF5-008
12		1363000100	剪线电磁铁传动组件	Thread electromagnet drive assembly	1	78WF1-001
13		201S11029	安装架固定螺钉	Screw	4	36WF1-056
14			线夹螺钉	Screw	1	2KT6-017
15			线夹	Cable clip	1	2KT5-040
16			插头接头	Plug connector	2	2KT6-001C
17		13626005	剪线电磁铁销	Pin	1	78WF1-001A
18		H05012	挡圈	Ring	2	
19		1361300300	松线钢绳组件		1	241WF6-001
20		N01002	软线螺母	Nut	2	2KT4-020
21		13612009	软线座	The mounting plate	1	78WF1-012
22		136S10004	定刀座螺钉	Screw	1	78WF1-013
23		136S16003	定刀座螺母	Screw	1	78WF1-014
24		42209008	定刀座	Bracket for fixed blade	1	78WF1-015
25		42213024	栏线板	Thread guide	1	78WF1-016
26		101S11005	栏线板螺钉	Screw	1	21WF4-047
27		422S17007	定刀片螺钉	Screw	1	84WF1-022
28		13619001	定刀片	Fixed blade	1	78WF1-002
29		42209006	刀架	Knife holding bracket saddle	1	78WF1-017
30		422S16002	刀轴连杆螺母	Nut	2	2KT5-013
31		13601009	刀架(左)	Knife base (left)	1	78WF1-018
32		101S11020	驱动曲柄螺钉	Screw	1	22T6-008D3
33		13604001	剪线电磁铁驱动曲柄	Knife driving crank	1	78WF1-019
34		136S20002	刀架连杆螺钉	Screw	2	78WF1-020A
35		13605001	刀架连杆	Link	1	78WF1-020
36		422S17006	刀架螺钉	Screw	3	78WF1-021
37		13628004	刀架垫圈	Washer	1	78WF1-022
38		13619002	动刀片	Movable knife (left)	1	78WF1-003
39		422S17005	动刀片紧固螺钉	Screw	2	2KT5-007
40		13602008	凸轮曲柄轴	Knife driving shaft	1	78WF1-023
41		13604002	切线凸轮右曲柄		1	78WF1-024B
42		13601010	扭簧端盖		1	78WF1-025
43		13627005	曲柄轴弹簧	Spring	1	78WF1-026
44		13612011	止动板	Stopper plate	1	241WF6-002
45		136S14002	限位块螺钉	Screw	2	21WF3-010
46		42209007	限位块	Stopper	1	78WF1-028
47		13627006	凸轮轴扭簧	Spring	1	78WF1-029
48		201S14002	紧圈螺钉	Screw	2	22T3-002B2
49		20108001	凸轮轴紧圈	Thrusr collar asm	1	78WF1-030
50		13622005	塑料圈	Washer	1	78WF1-024F
51		13604003	切线凸轮左曲柄		1	78WF1-024A
52		422S20007	滚轮螺钉	Screw	2	78WF1-024C
53		13609002	滚轮	Cam follower	2	78WF1-024D
54		422S16003	滚轮螺母	Nut	2	78WF1-024E
55		13612012	剪线电磁铁安装架		1	78WF1-001B
56		13628005	密封垫圈(大)		1	78WF1-001C
57		136S17004	剪线电磁铁紧固螺钉	Screw	3	
58		13628006	平垫片	Washer	1	
59		13628007	密封垫圈(小)	Washer	1	78WF1-001D
60			插头套		1	2KT8-002
61			线罩		1	2KT8-003
62		101S11025	螺钉	Screw	4	21WF4-047
63		13628011	栏线板垫片		1	
64		13622014	电线孔塞		1	
65		136S30002	止动螺钉	Screw	1	241WF6-003
66		13628008	缓冲垫		1	241WF6-004
67		205S16002	螺母	Nut	1	

9. 倒缝部件

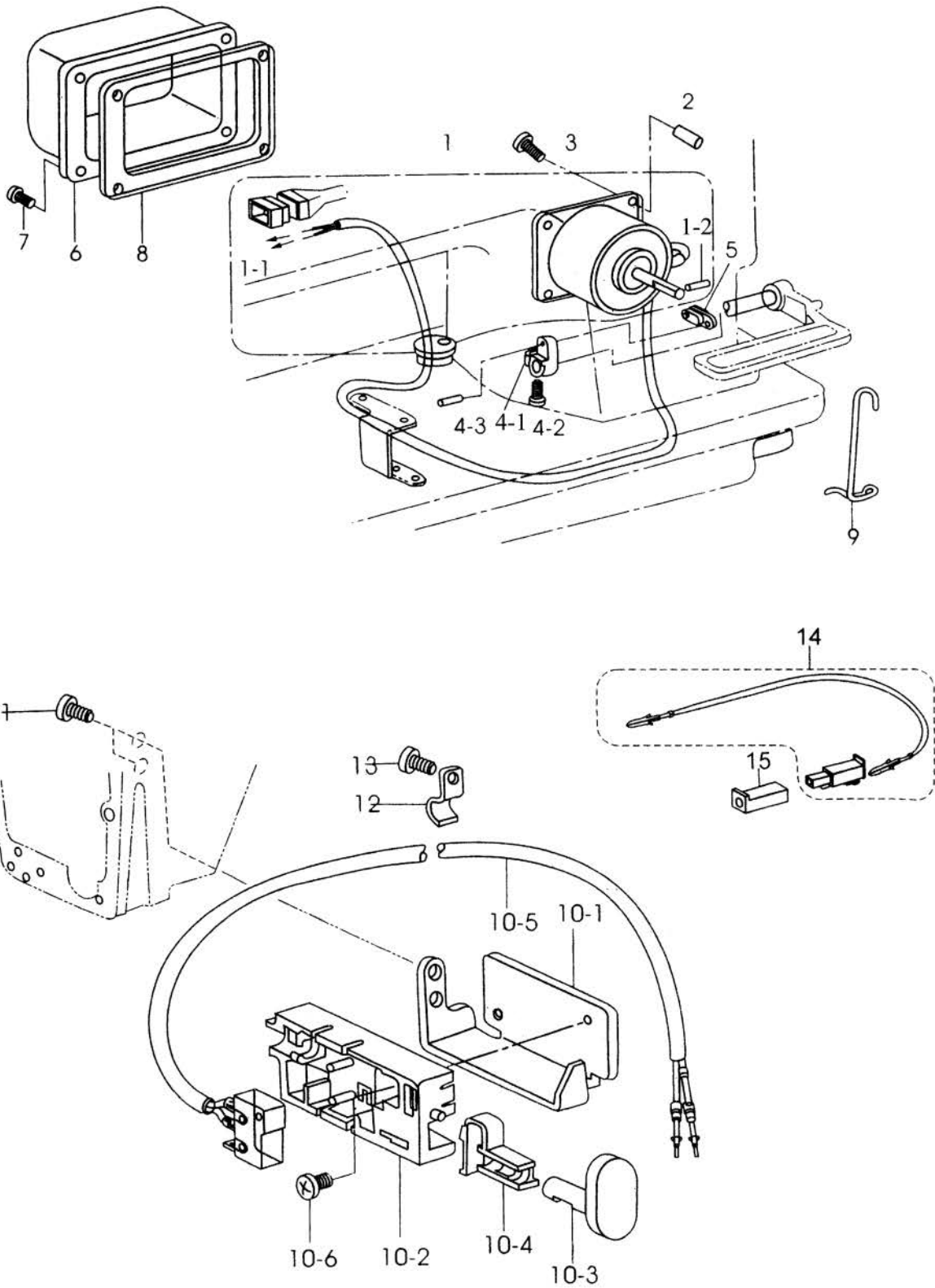

9、倒缝部件

序号	注解	公司件号	名称	DESCRIPTION	数量	同类编号
1		1363000500	倒缝电磁铁组件	Backstitch electromagnet assembly	1	2KT6-001
1-1		13630006	插头	Plug	2	2KT6-001C
1-2		13626007	倒缝电磁铁连杆销	Backstitch electromagnet link pin	1	
2		13603011	衬套	Bush	4	2KT6-006
3		136S15005	衬套螺钉	Screw	4	2KT6-007
4		1360400400	倒缝电磁铁曲柄组件	Backstitch electromagnet crank assembly	1	
4-1		13604004	倒缝电磁铁曲柄	Backstitch electromagnet crank	1	2KT6-004
4-2		113S11002	曲柄螺钉	Screw	1	2KT5-015
4-3		13626006	倒缝电磁铁曲柄连杆销	link pin	1	2KT6-003
5		13605002	倒缝电磁铁连杆	Backstitch solenoid rod	1	2KT6-002
6		13601012	倒缝电磁铁罩	Backstitch solenoid cover	1	2KT6-008
7		301S11011	倒缝电磁铁螺钉	Screw	4	22T1-006
8		13628009	倒缝电磁铁罩垫片	Seals	1	2KT6-009
9		13627007	倒缝操作杆曲柄弹簧钩	Spring hook	1	2KT3-011
10		1283000100	倒缝电磁铁开关组件	Switch assembly	1	
10-1		13612013	倒缝电磁铁开关安装架	Switch mounting bracket	1	2KT6-011
10-2		13611002	倒缝按键开关座	Switch Block	1	2KT6-013
10-3		13611003	倒缝按键开关	Key switch	1	2KT6-015
10-4		13611004	倒缝电磁铁开关触件	Switch contact member	1	2KT6-014
10-5		13630002	倒缝开关组件	Switch assembly	1	2KT6-016
10-6		136S11014	倒缝按键开关座螺钉	Screw	1	
11		101s11004	开关安装架螺钉	Screw	1	2KT6-012
12			塑料线夹	Clamps	3	2KT5-040
13		101S11002	塑料线夹螺钉	Screw	1	2KT6-017
14			安全开关	fety switch	1	2KT6-018
15			接头 (2)	Plug	1	2KT6-019

10. 附件

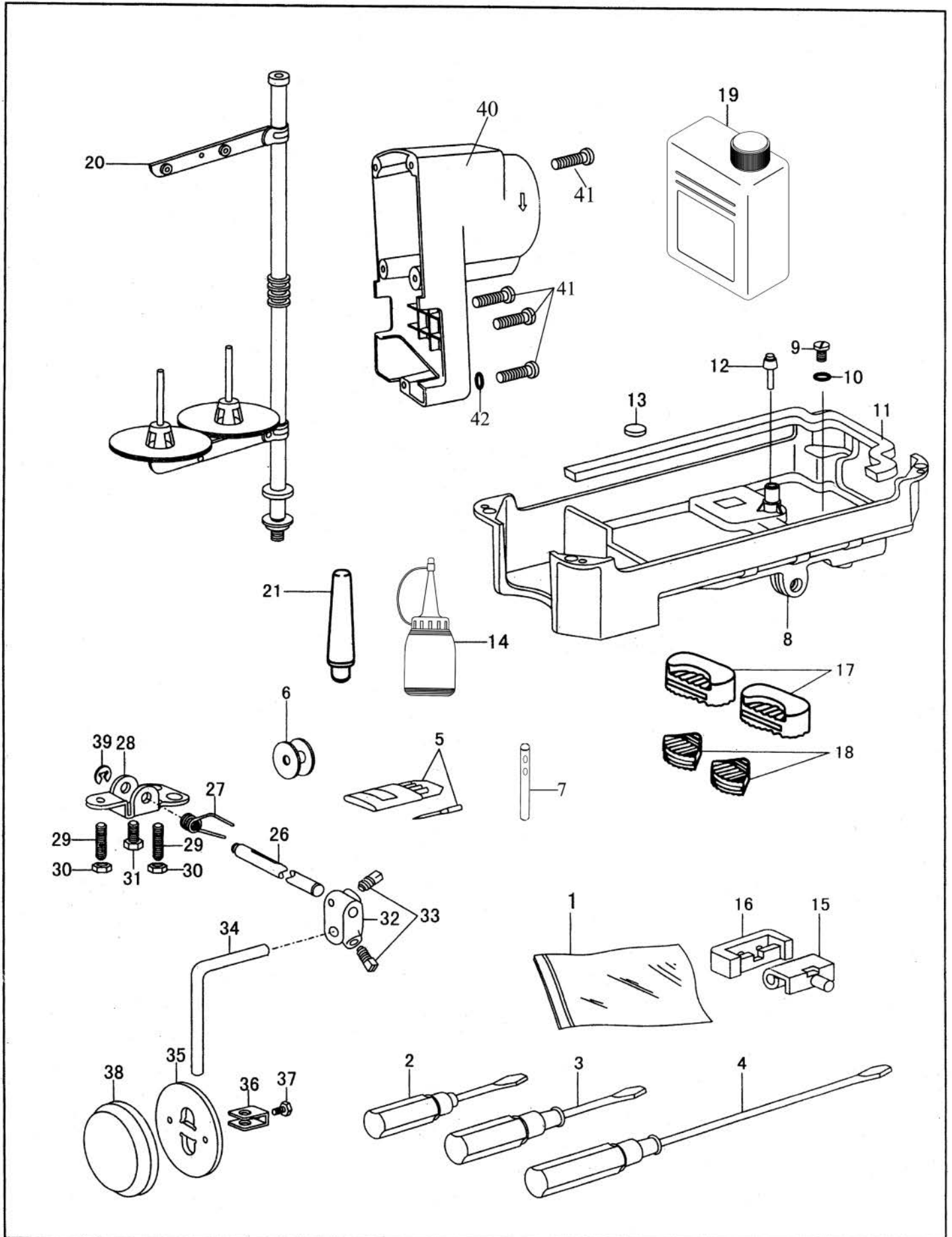

10、附件

序号	注解	公司件号	名称	DESCRIPTION	数量	同类编号
1		40131017	防尘罩	Machine head cover	1	33TF-010
2		10131004	螺钉起子 (小)	Screw driver (small)	1	33TE-014
3		10131003	螺钉起子 (中)	Screw driver (middle)	1	33TE-013
4		10131002	螺钉起子 (大)	Screw driver (large)	1	33TE-012
5		13517001	机针	Needle	4	
6		10818501	梭芯	Bobbin	5	24WF2-001
7		11212001	过线柱	Needle bar crank	1	229-58300
8		13501007	油盘	Oil reservoir	1	233WF9-003
9		135S11041	放油螺钉	Screw	1	229T9-001A2
10		001047	放油螺钉垫圈	Washer	1	229T9-001A3
11		13523006	油盘垫	Gasket	1	233WF9-010
12		13511006	膝控提升顶杆	Knee press lifter rod	1	165F01001
13		10131001	磁块	Magnet	1	22T9-012
14		20131038	小油壶	Oil pot	1	
15		10122060	机壳铰链	Rubber coat	2	22T9-007F1
16		1011203100	机壳铰链套	Hing	2	22T9-007F2
17		10122023	机头防震垫块 (大)	Cushion (big)	2	1KT5-004
18		10122022	机头防震垫块 (小)	Cushion (small)	2	1KT5-003
19		1011101200	油箱	Oil tank	1	1F-012
20		1013100700	线架组件	Spool stand complete	1	4F-007
21		10111011	机头支柱	Frame support bar	1	1KT5-007
26		13502025	膝控铰链轴	Hinge pin	1	233WF9-007
27		13527014	膝控复位弹簧	Spring	1	233WF9-008
28		13512026	膝控限位架	Knee lifter stop brace	1	233WF9-009
29		135S15019	膝控限位调节螺钉	Screw	2	22T9-001A9
30		N01029	调节螺母	Nut	2	22T9-001A10
31		135S12003	膝控限位架螺钉	Screw	1	1WF4-032
32		10101008	碰块弯杆接头	Connector	1	233WF9-005
33		101s12003	碰块弯杆接头螺钉	Screw	2	22T9-003B4
34		10112028	膝控碰块弯杆	Bent rod	1	233WF9-006
35		10112029	膝控碰块	Bell	1	22T9-003B5
36		10112030	碰块架	Bell bracket	1	22T9-003B6
37		101s12004	碰块架螺钉	Screw	1	22T9-003B7
38		10122024	碰块垫	Pat	1	22T9-003B8
39		H05011	开口挡圈	Split stop ring	1	
40		13611005	电机罩	Belt guard complete	1	
41		114s30001	电机罩螺钉	Screw	4	
42		13628013	电机罩垫圈	Washer	3	